

REFERAT Kommunalbestyrelsen 2018-2021 d. 25-11-2021

Mødedato Torsdag d. 25. november 2021 kl. 00:00

Mødested Kommunalbestyrelsessalen, Landemærket 26, Rønne

Indholdsfortegnelse

Fraværende og bemærkninger til dagsorden.....	3
Medlemsforslag fra Dansk Folkeparti: Model til sikring af retssikkerhed for de borgere, som er i be	5
Medlemsforslag analysearbejde som skal klarlægge mulighederne for europæisk arbejdskraft til vel	9
Medlemsforslag omhandlende nyt tværsektorielt sagsbehandlerteam.....	12
Medlemsforslag: forlængelse af skolebuskort i skoleåret 2021/2022.....	15
Proces for plan- og miljøvurdering af Energiø Østersøen.....	19
Indgivelse af høringssvar til landsplandirektiv for sommerhuse.....	26
Udnyttelse af udviklingsområder i kystnærhedszonen.....	29
Godkendelse af planforslag for trætophytter i Rutsker Højlyng.....	33
Godkendelse af planforslag for en udvidelse af Vibegårdscentret.....	39
Igangsætning af planlægning for kulturelle formål på Kjøllergaard.....	45
Beretning for Integrationsrådet i valgperioden 2018-2021.....	48
Udmøntning af statslige midler til opnormering i de kommunale børnehuse i 2022.....	53
Indkøb af flere elcykler og en kabinescooter til hjemmeplejen.....	57
Anlægsbevilling til opgradering af brandsikkerheden i plejeboliger på Bornholm, spor 1	60
Anlægsbevilling til energirenoveringer i de kommunale ejendomme - ESCO fase 3.....	64
Anlægsbevilling til ændring af forløbet af kyststien på Sydbornholm.....	68
Anlægsbevilling til salg af grundareal - Gryneparken, Svaneke.....	77
Ændring i BAT's køreplan for rute 10.....	81
Ændring af styrelsesvedtægten for Bornholms Regionskommune.....	84
Boligorganisationen Lejerbo Bornholm - vedtægtsændringer.....	89
Orientering fra formanden.....	92
Lukket.....	94
Lukket.....	95
Lukket.....	96
Lukket.....	97
Lukket.....	98
Lukket.....	99

Punkt 1: Fraværende og bemærkninger til dagsorden

Åbent punkt

1 Fraværende og bemærkninger til dagsorden

00.01.00P35-0098

Behandling	Mødedato	Åbent punkt	Lukket punkt
Kommunalbestyrelsen	25-11-2021	1	

Fraværende

Kim Jacobsen, Maike Fiil, Carsten Scheibye, Maria Fromseier Kjærgaard

Bemærkninger til dagsordenen

Mette Sode er indkaldt som suppleant for Kim Jacobsen.

Michael Hendriksen er indkaldt som suppleant for Maike Fiil.

Jens Haagensen er indkaldt som suppleant for Carsten Scheibye.

Lykke Jensen er indkaldt som suppleant for Maria Fromseier Kjærgaard.

Liste V foreslår, at pkt. 2 tages af dagsordenen.

For stemte 17: Liste A, liste F, liste K, liste V og liste W

Imod stemte 6: Liste O og liste Ø

Hverken for eller imod stemte 0: Ingen

Punkt 2 er taget af dagsordenen.

Liste Ø stillede forslag om at udskyde behandlingen af de lukkede punkter 101 og 103.

For stemte 9: Liste F, liste K, liste O, liste W og liste Ø.

Imod stemte 14: Liste A og liste V.

Hverken for eller imod stemte 0: Ingen.

Liste Øs forslag er faldet.

Punkt 2: Medlemsforslag fra Dansk Folkeparti: Model til sikring af retssikkerhed for de borgere, som er i berøring med BRK

Åbent punkt

2 Medlemsforslag fra Dansk Folkeparti: Model til sikring af retssikkerhed for de borgere, som er i berøring med BRK

00.07.40A30-0001

Behandling	Mødedato	Åbent punkt	Lukket punkt
Kommunalbestyrelsen	25-11-2021	2	

Politisk sagsgang

Kommunalbestyrelsen beslutter

Resumé

Kommunalbestyrelsesmedlemmerne René Danielsson, Linda Kofoed Persson og Sabine Lyngberg fra Dansk Folkeparti har stillet et medlemsforslag, som omhandler udarbejdelse af en model til sikring af retssikkerheden for de borgere, som er berøring med Bornholms Regionskommune.

Indstilling og beslutning

René Danielsson, Linda Kofoed Persson og Sabine Lyngberg indstiller, at

- a) kommunalbestyrelsen godkender forslaget, og beder administrationen skitsere modeller hvordan det kan strikkes sammen med uafhængige, bornholmske advokater.
- b) Administrationen pålægges at klarlægge de økonomiske aspekter efter bedste evne – fordelt på de tre fagudvalg (JUFU, SSU og BSU), hvis man tager udgangspunkt i antallet af klagesager, som der har været på sager de sidste tre år, som har haft udgangspunkt i følgende lovgivninger: Serviceloven, sygedagpengeloven, aktivloven, loven om social pension, og dagtilbudsloven.
- c) At det hele skal ligge klart, når der skal godkendes budgetoverførsler i primo 2022.
- d) At ordningen køres som forsøgsordning til og med 1/1-2025, hvorefter der skal ske en evaluering således, at de respektive fagudvalg kan oversende til ordningen til budget 2026, hvis der er politisk vilje til det.

Kommunalbestyrelsen den 25. november 2021:

Taget af dagsordenen.

Sagsfremstilling

Kommunalbestyrelsesmedlemmerne René Danielsson, Linda Kofoed Persson og Sabine Lyngberg fra Dansk Folkeparti har stillet et medlemsforslag, som omhandler udarbejdelse af en model til sikring af retssikkerheden for de borgere, som er berøring med Bornholms Regionskommune. Medlemsforslaget har følgende sagsfremstilling:

Når borgere skal have deres sag afgjort af BRK, kan der være mange grunde til at man får afslag. Uanset hvilken lovgivning der tages udgangspunkt i, og uanset begrundelse kan der være borgere, som sidder tilbage med en følelse af, at være blevet 'kørt over' af et stort

system. Ofte er mange borgere udkørte, har været gennem langvarige forløb, som har tæret på dem og deres omgivelser, hvilket gør en evt. klagesag uoverkommelig.

Det betyder kort sagt, at det oftest er de mest ressourcestærke, som klager over en evt. afgørelse, mens andre opgiver - på trods af, at de rent faktisk måske har ret. Det betyder at der er stor ulighed hos bornholmerne, når det kommer til processuel retssikkerhed. Derfor er det Dansk Folkepartis ønske, at der indgås samarbejder med private (gerne bornholmske) advokater således, at borgerne kan tilbydes en uvildig bistand såfremt, at de har et ønske om at klage over en afgørelse. På den måde opnås der lighed for loven - uanset borgers overskud og bankbrog.

Økonomiske konsekvenser

Ikke belyst.

Supplerende sagsfremstilling

Proces

Medlemsforslaget er fremsat med henblik på forudgående behandling i Børne- og Skoleudvalget, Social- og Sundhedsudvalget samt Job-, Udviklings- og Fritidsudvalget. Administrationen har imidlertid vurderet, at medlemsforslaget bør behandles indledningsvist i kommunalbestyrelsen, idet ingen af udvalgene har en selvstændig beslutningskompetence vedrørende opgaven.

Administrationens bemærkninger

Det vil ikke være lovligt at gennemføre det fremsatte forslag i sin nuværende form. Nærmere redegørelse følger nedenfor:

Kommunen kan kun varetage opgaver, herunder afholde udgifter, som har hjemmel i lov. Der findes ikke nogen konkret lovhjemmel til, at kommunen kan afholde private borgeres advokatudgifter i forbindelse med en klagesag over kommunen.

Kommunalfuldmagten udgør en undtagelse til hovedreglen, og har gennem retspraksis skabt en hjemmel til at afholde udgifter til andre opgaver, som ikke fremgår af lovgivningen i øvrigt, når visse betingelser er opfyldt:

1. Almennytteskriteriet

Opgaven, der løses, skal understøtte et kommunalt behov. Opgaven skal have et generelt sigte og den skal komme alle borgere i kommunen eller en sagligt afgrænset gruppe borgere til gode (fx unge, ældre, skolebørn mv.).

2. Lokalitetsprincippet

Opgaven skal komme kommunens egne borgere til gode og ikke nabokommunens borgere.

3. Opgavefordelingsprincippet

En kommune må ikke påtage sig en opgave, som allerede ved lov bliver løst af staten eller regionerne.

4. Forbud mod støtte til enkeltpersoner

Opgaven må ikke bestå i direkte støtte til enkeltpersoner. Sådan støtte skal være lovhjemlet. Et kommunalt tilbud kan dog godt have et generelt sigte, men i praksis kun blive udnyttet af en person.

5. Forbud mod støtte til partipolitiske og religiøse aktiviteter

Det er ikke tilladt for kommunen at støtte sådanne aktiviteter. En partipolitisk eller religiøs organisation kan dog godt udføre og modtage støtte til aktiviteter, som ikke er af partipolitisk eller religiøs karakter.

Det er juridisk services vurdering, at Dansk Folkepartis forslag er i strid med forbuddet mod støtte til enkeltpersoner, og at opgaven således heller ikke kan udføres med udgangspunkt i kommunalfuldmagtsreglerne.

Det skal bemærkes, at kommunens medarbejdere altid er forpligtet til at yde fornøden vejledning og bistand til borgerne inden for kommunens sagsområder. Dette følger dels af forvaltningslovens § 7 og dels af almindelige forvaltningsretlige principper.

Der er ofte klageadgang til fx Ankestyrelsen over kommunens afgørelser – dette har kommunen pligt til at vejlede om. Det samme gælder for Ankestyrelsen, hvis borgeren retter henvendelse dertil.

Borgerrådgiverfunktion

Kommunalbestyrelsen har mulighed for at oprette en borgerrådgiverfunktion i stedet. Lovhjemlen til borgerrådgiverfunktionen følger af kommunestyrelseslovens § 65 e, og opgaverne omfatter rådgivning og vejledning af borgerne og tilsyn med kommunens administration. Funktionen skal ved oprettelsen skrives ind i kommunens styrelsesvedtægt, og den kan frit nedlægges igen på et senere tidspunkt.

Lederen af borgerrådgiverfunktionen er ansat direkte af kommunalbestyrelsen og er uafhængig af administrationen, herunder borgmesteren som leder af administrationen.

Det kan være en mulighed, at kommunalbestyrelsen indgår aftale med en lokal advokat om at varetage opgaven, men det kan risikere at forhindre advokaten i at påtage sig andre opgaver som følge af inhabilitetsspørgsmål, og det er usikkert, om advokaten kan opretholde sin bestalling som advokat samtidig. Herudover vil det formentlig være en relativt dyr ordning sammenholdt med at fastansætte en jurist i borgerrådgiverfunktionen.

Retshjælp

KFUM's Sociale Arbejde er pt. undervejs med et lokalt retshjælpsprojekt, hvor borgere kan få gratis juridisk rådgivning på Bornholm. Det er planen, at der skal være et fast rådgivningssted i Rønne.

Herudover findes der forskellige andre retshjælpsmuligheder pr. telefon og online – også lokalt funderede ordninger.

Endelig skal det bemærkes, at en del indboforsikringer også yder delvis dækning for advokatudgifter i visse sagstyper.

Punkt 3: Medlemsforslag analysearbejde som skal klarlægge mulighederne for europæisk arbejdskraft til velfærdsområderne.

Åbent punkt

3 Medlemsforslag analysearbejde som skal klarlægge mulighederne for europæisk arbejdskraft til velfærdsområderne.

00.01.00G01-0141

Behandling	Mødedato	Åbent punkt	Lukket punkt
Kommunalbestyrelsen	25-11-2021	3	

Politisk sagsgang

Kommunalbestyrelsen beslutter.

Resumé

Sabine Nicoline Lyngberg har på vegne af Dansk Folkeparti stillet forslag om at der iværksættes et analysearbejde, som skal klarlægge mulighederne for at rekruttere europæisk arbejdskraft til velfærdsområderne.

Indstilling og beslutning

Sabine Nicoline Lyngberg indstiller

- a) At administrationen starter drøftelser med Campus Bornholm og de relevante fagforeninger om hvorledes man kan udarbejde omskolingsforløb til folk med relevante uddannelser fra andre europæiske nationer.
- b) Kommunalbestyrelsen beder administrationen om at udarbejde et finansieringsforslag til hvordan en øget rekruttering i EU kan finde sted.
- c) At kommunalbestyrelsen beder administrationen beregne et evt. meromkostningsniveauet til danskundervisning til de EU-borgere, som måtte ønske job i BRK.
- d) At kommunalbestyrelsen beder SSU kigge ind i om hvor mange man ville kunne ansætte på voksenelevordningen indenfor det eksisterende budget.

Kommunalbestyrelsen den 25. november 2021:

Liste F stillede følgende ændringsforslag: at forslaget oversendes til kvalificering i de 2 relevante udvalg.

Liste Fs ændringsforslag blev godkendt.

Sagsfremstilling

Hvis Bornholm skal opretholde et fornuftigt serviceniveau, så skal vi have løst de rekrutteringsmæssige udfordringer til vores velfærdsområder. I Dansk Folkeparti ser vi ikke flygtninge som en del af løsningen, men anerkender behovet for hænder udefra.

Derfor tror vi på at en øget rekruttering fra de EU-lande med høj arbejdsløshed ville kunne afhjælpe problemet en smule. I Dansk Folkeparti ser vi lande som Grækenland, Spanien,

Italien, Sverige og Kroatien som gode muligheder, da de rent kulturelt er mere kompatible end ikke-vestlig indvandrere.

Økonomiske konsekvenser

Supplerende sagsfremstilling

Generelt om medlemsforslag i de stående udvalg

Retten til at fremsætte medlemsforslag i de stående udvalg er ikke lovreguleret, men det er antaget at kommunen kan beslutte at initiativretten også skal gælde i de stående udvalg. Fortolkningen af rækkevidden af initiativretten i de stående udvalg lægger sig op ad kommunestyrelseslovens § 11, som beskriver initiativretten i kommunalbestyrelsen. Når medlemmer af et stående udvalg kun kan stille medlemsforslag som ligger indenfor udvalgets beslutningskompetence, er det netop for at tilgodese at udvalgsmedlemmerne kan påvirke, hvilke sager udvalget skal behandle.

Det konkrete medlemsforslag

Administrationen har vurderet at medlemsforslaget skal starte i kommunalbestyrelsen, da der ikke er tale om en sag, som alene henhører under Job-, Udvikling- og Fritidsudvalgets beslutningskompetence. Job-, Udvikling- og Fritidsudvalget varetager den umiddelbare forvaltning af regionskommunens opgaver indenfor bl.a. tiltrækning af arbejdskraft generelt, jf. styrelsesvedtægtens § 18.

At udvalget har den umiddelbare forvaltning indebærer at udvalget skal afgøre alle sædvanlige, løbende sager inden for udvalgets sagsområde, medmindre andet følger af lovgivningen eller af kommunalbestyrelsens beslutning. Administrationen vurderer ikke at der i dette tilfælde er tale om en sædvanlig sag indenfor udvalgets sagsområde, da sagen jf. indstillingen skal belyses i flere udvalg.

Punkt 4: Medlemsforslag omhandlende nyt tværsektorielt sagsbehandler-team

Åbent punkt

4 Medlemsforslag omhandlende nyt tværsektorielt sagsbehandlerteam

00.01.00G01-0140

Behandling	Mødedato	Åbent punkt	Lukket punkt
Kommunalbestyrelsen	25-11-2021	4	

Politisk sagsgang

Kommunalbestyrelsen beslutter

Resumé

Linda Kofoed Persson og René Danielsson har på vegne af Dansk Folkeparti fremsendt medlemsforslag til behandling i kommunalbestyrelsen om indførelse af tværsektorielt sagsbehandlerteam i Bornholms Regionskommune.

Indstilling og beslutning

Linda Kofoed Persson og René Danielsson indstiller:

- at administrationen udarbejder forslag til hvordan den økonomiske fordeling mellem fagudvalgene skal se ud. Denne skal være klar ved udgang af første kvartal 2022, når evt. budgetoverførsler skal godkendes
- at det i de kommende BSU og SSU laves en fireårig forsøgsperiode, hvorefter der skal evalueres
- at andre alternativer drøftes, som skal sikre at overgangen fra barn til voksen på handicapområdet bliver nemmere – både for familier og organisationen
- at kommunalbestyrelsen tilkendegiver at den politiske hensigt er krystalklar: "En evt. tvivl skal komme borgeren til gode."

Kommunalbestyrelsen den 25. november 2021:

Liste Ø stillede følgende ændringsforslag: at forslaget oversendes til kvalificering i de 2 relevante udvalg.

Liste Øs ændringsforslag blev godkendt.

Sagsfremstilling

Der etableres et selvstændigt team af medarbejdere til at løse opgaven for alle unge ml. 16-23 år som har eller er i målgruppe til foranstaltninger jf. servicelovens bestemmelser. Hvilket vil sige, at medarbejderne i dette team både kan indstille til foranstaltninger jf. børne og voksenparagrafferne til samme visitationsudvalg. I udgangspunktet skal dette team have eget budget, da det ser svært ud med et fælles visitationsudvalg.

Teamet skal have egen leder med personale. Udgangspunktet er at teamet skal placeres under børn og familie grundet deres viden omkring efterværn., men da der er snitflader til psykiatri og handicap, skal dette afklares nærmere inden iværksættelse.

Hensigten er at der skal skabes bedre overgange, og borger og dennes familie gerne skal opleve større tilfredshed med BRK som samarbejdspartner. Hensigten er ligeledes at fjerne enhver tvivl om hvordan det politiske niveau ser på sagsbehandlingen ift. øens handicappede borgere. Det forventes at det også vil medføre at Ankestyrelsens omgørelsesprocenter daler på disse områder ved forslagets implementering.

Økonomiske konsekvenser

Supplerende sagsfremstilling

Generelt om medlemsforslag i de stående udvalg

Retten til at fremsætte medlemsforslag i de stående udvalg er ikke lovreguleret, men det er antaget at kommunen kan beslutte at initiativretten også skal gælde i de stående udvalg. Fortolkningen af rækkevidden af initiativretten i de stående udvalg lægger sig op ad kommunestyrelseslovens § 11, som beskriver initiativretten i kommunalbestyrelsen. Når medlemmer af et stående udvalg kun kan stille medlemsforslag som ligger indenfor udvalgets beslutningskompetence, er det netop for at tilgodese at udvalgsmedlemmerne kan påvirke, hvilke sager udvalget skal behandle.

Det konkrete medlemsforslag

Dansk Folkepartis medlemmer af henholdsvis Børne- og Skoleudvalget og Social- og Sundhedsudvalget ønsker det samme forslag behandlet i begge udvalg. Administrationen har vurderet at medlemsforslaget skal starte i kommunalbestyrelsen, da der ikke er tale om en sag, som henhører under ét fagudvalgs beslutningskompetence og vil kræve koordinering.

Selvom medlemsforslaget bliver behandlet i kommunalbestyrelsen, kan et flertal i kommunalbestyrelsen beslutte at sende det til behandling i et eller flere udvalg.

Punkt 5: Medlemsforslag: forlængelse af skolebuskort i skoleåret 2021/2022

Åbent punkt

5 Medlemsforslag: forlængelse af skolebuskort i skoleåret 2021/2022

17.21.01P00-0002

Behandling	Mødedato	Åbent punkt	Lukket punkt
Kommunalbestyrelsen	25-11-2021	5	

Politisk sagsgang

Kommunalbestyrelsen beslutter

Resumé

I budget 2022 indgår en besparelse på fri befordring til de folkeskoleelever, der har benyttet sig af det frie skolevalg. Besparelsen træder i kraft pr. 1. januar 2022. Borgmester Thomas Thors (A) og Søren Schow (V) foreslår, at besparelsen først træder i kraft ved udgangen af indeværende skoleår, og at udgiften til forlængelsen finansieres af kassen.

Indstilling og beslutning

Borgmester Thomas Thors (A) og Søren Schow (V) indstiller til kommunalbestyrelsen, at

- Kommunalbestyrelsen godkender en forlængelse af skolebuskortenes gyldighed til og med fredag den 24. juni 2022, hvor udgiften på 528.545 kr. i 2022 finansieres af kassen og tillægges bevilling 13 Uddannelse

Kommunalbestyrelsen den 25. november 2021:

Liste V stillede følgende ændringsforslag:

Kommunalbestyrelsen godkender en forlængelse af skolebuskortenes gyldighed til og med *lørdag den 31. december 2022* inklusiv alle overslagsår, 2022 finansieres af kassen og tillægges bevilling 13 Uddannelse

For stemte 7: Liste V og liste Ø

Imod stemte 16: Liste A, liste F, liste K, liste O og liste W

Hverken for eller imod stemte 0: Ingen

Liste Vs ændringsforslag er faldet.

Liste Ø stillede følgende ændringsforslag:

Kommunalbestyrelsen godkender en forlængelse af skolebuskortenes gyldighed til og med *lørdag den 31. december 2022*, hvor udgiften på 950.000 kr. i 2022 finansieres af kassen og tillægges bevilling 13 Uddannelse.

For stemte 23: Liste A, liste F, liste K, liste O, liste V, liste W og liste Ø

Imod stemte 0: Ingen

Hverken for eller imod stemte 0: Ingen

Liste Øs ændringsforslag blev godkendt.

Sagsfremstilling

Det har ikke været intentionen for Venstre og Socialdemokratiet, at børn skulle skifte skole midt i et skoleår, og det vil vi ændre, således at det allerede udstedte buskort kan benyttes skoleåret ud.

Økonomiske konsekvenser

-

Supplerende sagsfremstilling til kommunalbestyrelsen den 25. november 2021

Besparelsen på skolebuskort i budget 2022 berører de 276 folkeskoleelever, der har benyttet sig af det frie skolevalg og fået tildelt fri befordring mellem hjemmet og skolen i indeværende skoleår. Disse elever har fået udstedt buskort til hele skoleåret 2021/2022, men mister pr. 1. januar 2022 retten til disse skolebuskort i overensstemmelse med budget 2022. De allerede udstedte skolebuskort skal indleveres senest 3. januar 2022.

Såfremt den oprindelige gyldighedsperiode af disse elevers skolebuskort skal opretholdes, og eleverne dermed kan benytte sig af den frie transport mellem skole og hjem frem til sommerferien 2022, vil det fordre en yderligere bevilling på 528.545 kr.

Der forefindes pr. 1. januar 2022 yderst begrænset mulighed for at få økonomisk støtte fra regionskommunen til et skolebuskort til en anden skole end distriktsskolen, idet Center for Skole ikke længere kan bevilge skolebuskort til disse elever, når besparelsen indføres. Center for Børn og Familie kan desuden kun i ganske særlige tilfælde, og ved en konkret, individuel vurdering i en børnesag, bevilge midler til skolebuskort.

I fald besparelsen vil skulle effektueres pr. 1. januar 2022, kan de familier, der ikke kan finde de nødvendige midler til at kunne afholde udgiften til det påkrævede buskort, være nødsaget til at flytte deres børn fra den nuværende skole til distriktsskolen.

Hvis kommunalbestyrelsen beslutter at godkende forslaget, vil de berørte borgere, der har modtaget et brev i e-boks omkring ophør af fri befordring ved frit skolevalg pr. 1. januar 2022, snarest muligt modtage et nyt brev i e-boks, hvor det præciseres, at de udleverede skolebuskort vil kunne bruges frem til fredag den 24. juni 2022.

Økonomiske konsekvenser

Der er forskel på, hvor mange zoner den enkelte elevs skolebuskort dækker, hvorfor alene antallet af berørte elever er utilstrækkeligt i forhold til beregning af den ekstra omkostning ved at forlænge skolebuskortenes varighed. Der er taget højde for zonevariationerne i besparelsesforslaget, der lød på 950.000 kr. i 2021-priser.

Elevernes skolebuskort gælder for et helt skoleår, og dækker således 5 måneder i indeværende år og 6 måneder i det kommende år. Den påkrævede ekstra finansiering beløber sig således til 6/11 af den vedtagne besparelse på 950.000 kr., tillagt en mindre prisstigning

på ca. 2%, der skal kompensere for inflationen, bliver resultatet, at der skal afsættes 528.545 kr. i 2022-priser for at kunne opretholde skolebuskortenes oprindelige gyldighedsperiode.

Punkt 6: Proces for plan- og miljøvurdering af Energiø Østersøen

Bilag

Bilag 1: Grafisk proces

Bilag 2: Tids- og procesplan

Bilag 3: Forslag til hørings svar

Åbent punkt

6 Proces for plan- og miljøvurdering af Energiø Østersøen

13.35.00G01-0001

Politisk sagsgang

Behandling	Mødedato	Åbent punkt	Lukket punkt
Økonomi-, Erhvervs- og Planudvalget	17-11-2021	7	
Kommunalbestyrelsen	25-11-2021	6	
Natur- og Miljøudvalget orienteres, Økonomi-, Erhvervs- og Planudvalget indstiller, Kommunalbestyrelsen beslutter			

Resumé

Energistyrelsen, Miljøstyrelsen og Bornholms Regionskommune er myndigheder for godkendelse af forskellige dele af opførelsen af havvindmølleparken Energiø Østersøen samt tilhørende landanlæg. Godkendelses- og etableringsprocessen løber fra nu og frem til at energiøen forventes at stå færdig i 2030.

Kommunalbestyrelsen gives i denne sag indsigt i processen om hvornår høringer, borgermøder samt beslutnings- og orienteringssager fremlægges politisk.

Energistyrelsen påtænker at offentliggøre høringsmateriale og starte idéhøringen af den overordnede plan primo november med høringsfrist medio december. Dette vil passe med afholdelse af vores (regionskommunens) planlagte borgermøde den 29. november 2021.

Indstilling og beslutning

Direktøren indstiller, at Natur- og Miljøudvalget:

- a) Tager orienteringen til efterretning.

Natur- og miljøudvalget den 2. november 2021:

Taget til efterretning.

Kommunaldirektøren indstiller, at Økonomi-, Erhvervs- og Planudvalget anbefaler, at kommunalbestyrelsen:

- b) Godkender den beskrevne proces for behandling af det videre arbejde

Økonomi-, Erhvervs- og Planudvalget den 17. november 2021:

Anbefales.

Kommunaldirektøren indstiller, at kommunalbestyrelsen:

- c) Godkender den beskrevne proces for behandling af det videre arbejde
- d) Godkender det foreslåede høringssvar jf. den supplerende sagsfremstilling

Kommunalbestyrelsen den 25. november 2021:

Ad c) Godkendt.

Ad d) Godkendt.

Sagsfremstilling

Status Energi Østersøen

Etablering af en havvindmøllepark i Østersøen med dens tilhørende landanlæg på Bornholm er besluttet i [Klimaaftale for energi og industri m.v. af 22. juni 2020](#). Heri står der: "*Partierne ønsker, at der senest i 2030 skal etableres to energier med i alt 5 GW tilkoblet... Den anden energier etableres på Bornholm og skal have en kapacitet på 2 GW. Det er en betingelse for projekterne, at de er rentable*".

I [tillæg af 4. februar 2021](#) til aftalen suppleres med en mulighed for trinvis udbygning, altså at en del af parken kan etableres til 2030 mens resten først etableres efter 2030.

"For Energi Ø Bornholm noterer aftalekredsen sig, at det hensigtsmæssige tidspunkt for etablering af det samlede projekt vil afhænge af muligheden for at afsætte strømmen fra havvindmølleparkerne. I tilfælde af, at det optimale realiseringstidspunkt vurderes at være senere end 2030, vil det blive undersøgt, hvorvidt realiseringen af Energi Ø Bornholm i stedet kan gennemføres trinvist."

I Klimaaftalen er aftalt en parkstørrelse på 2 GW i Østersøen. Pr. 14. oktober 2021 har Energistyrelsen dog meldt ud, at de undersøger om der i stedet kan sættes i alt 3 GW havvind op i Østersøen. Det sker ved, at de forundersøgelser Energinet laver af havområdet i Østersøen til vindmøllerne udvides til at undersøge et område, der ville kunne rumme 3 GW. I givet fald vil vindmøllerne også blive rykket tættere på land, så de står med en afstand på 15 km. fra Bornholms kyst stedet for 20 km. som først udmeldt. Det vil dog kræve en ny politisk beslutning i Folketinget, hvis de udvidede områder vil skulle anvendes til etablering af yderligere 1GW havvind (og dermed i alt 3 GW).

Status på afsætning af strømmen, at Energinet fortsat har igangværende dialog med Tyskland som mulig aftager, mens Sverige og Polen ikke har meldt sig som interesserede på nuværende tidspunkt. Der forventes en afklaring med de tyske partnere inden medio 2022. Hvorvidt energien kan blive rentabel og dermed realiseres, forventes der således endelig stillingtagen til i 2022 blandt parterne bag klimaaftalen af 2020.

For at realisering kan ske i 2030, hvis det endeligt besluttet af parterne bag Klimaaftalen, har Energistyrelsen dog været nødt til allerede nu at igangsætte indledende forundersøgelser og påbegynde myndighedsbehandlingen af den overordnede plan for de to energier Nordsøen og Østersøen. Tilsvarende har Miljøstyrelsen også påbegyndt deres forudgående godkendelsesproces. Yderligere information om dette fremgår længere nede i nærværende sag.

Energien benævnes i øvrigt både 'Energi Ø Bornholm' og 'Energi Østersøen'. I resten af sagen her benævnes selve anlægget af havvindmølleparken og tilhørende landanlæg 'Energi Østersøen', mens 'Energi Ø Bornholm' bruges om de muligheder, der følger for Bornholm.

Borgmesteren har overfor Klima, Energi- og Forsyningsminister Dan Jørgensen fremført ønske om, at det bornholmske elnet bliver tilkoblet energiens HVDC-net. I et brev til borgmesteren af 6. september 2021 oplyser ministeren, at "*Energinet har igangsat et analysearbejde, der skal afdække de potentielle samfundsøkonomiske gevinster ved at tilkoble det bornholmske elnet til HVDC-nettet. Jeg ser frem til, at*

resultaterne af analysen kan skabe mere klarhed herom.” Det forventes at denne afklaring foreligger ultimo 2021.

Energistyrelsens udmelding er, at Energiøen udover de 2-3 GW havvindmøller fordelt på to felter cirka 15 km. syd og sydvest for Bornholm, vil blive etableret med følgende anlæg på Bornholm:

- Landanlægget (også kaldet transformerstation) der konverterer strømmen mellem vekselstrøm og jævnstrøm. Dette landanlæg forventes at fylde et areal på mellem 20 og 33 hektar (afhængigt af om parkstørrelsen bliver 2 eller 3 GW).
- Kabler på land mellem havvindmøllerne, landanlægget og kablerne til udlandet og Sjælland.

Plan- og miljøvurderingsproces vedr. godkendelse af Energiø Østersøen

Godkendelse i tre faser

Opførelsen af Energiø Østersøens 2-3 GW havvindmøllepark samt tilhørende landanlæg og kabelføring kræver godkendelser med høringer og beslutninger i tre forskellige myndigheder og tre forskellige faser. Faserne, myndighederne, høringerne og beslutningerne er oplistet grafisk i bilag 1 og detaljeret i oversigten i bilag 2. Dels vil der være offentlige høringer (gul stjerne på grafikken i bilag 1) og dels vil der være høringer af Bornholms Regionskommune som berørt myndighed og politisk ansvarlig for miljø- og planforhold i de processer som Energistyrelsen og Miljøstyrelsen er myndigheder. Der er en række høringer i de formelle processer. Der er både høringer, som skal besvares på politisk niveau og tekniske høringer, som skal besvares på administrativt niveau.

Det er primært de processer, der vedrører etableringen af anlæg på land, der særligt berører Bornholms Regionskommune. Disse processer er opdelt i to faser:

Fase 1 omtales ”Overordnet plan”. Energistyrelsen er myndighed for den overordnede plan og miljøvurderingen af den. Som produkt af denne fase vil der ligge en Plan for Energiø Bornholm med tilhørende miljørapport. Denne proces strækker sig fra sidste kvartal af 2021 til sidste kvartal af 2022.

Fase 1 består af:

- a. Idéfase (Energistyrelsen inviterer til offentlig høring og borgermøde)
- b. Afgrænsning af miljørapport (høring af berørte myndigheder)
- c. Planforslag og miljørapport (offentlig høring og borgermøder med dels Energistyrelsen og dels regionskommunen som afsendere)

Kommunalbestyrelsen afgiver høringssvar i idéfasen til Energistyrelsen og orienteres via udvalg om Bornholms Regionskommunes tekniske høringssvar fra de berørte myndigheder. Kommunalbestyrelsen kan senere også afgive et høringssvar til planforslaget og miljørapporten, hvilket anbefales af regionskommunens administration.

Fase 2 er VVM-redegørelse for projektet og udarbejdelse af lokalplan mm. (to processer, som udføres parallelt og koordineret). Miljøstyrelsen er myndighed for miljøvurdering af det konkrete projekt, der skal gennemføres på land på Bornholm med en miljøkonsekvensrapport som produkt. Bornholms Regionskommune er myndighed for planlægning for og miljøvurdering af landanlæg og skal udarbejde et Kommuneplantillæg samt en lokalplan med tilhørende miljørapport vedrørende ilandføringen af søkabler, kabler på land

til landanlæg samt landanlægget. Fase 2 strækker sig fra første kvartal af 2022 til første kvartal af 2024.

Fase 2 består af:

- a. Indkaldelse af idéer og forslag forud for planlægning sammen med 1. offentlighedsfase VVM (Vurdering af Virkninger på Miljøet). Her vil der også være en offentlig høring.
- b. Planforslag, miljørapport og miljøkonsekvensrapport (offentlig høring)
- c. Offentliggørelse af endelige planer og udstedelse af VVM-tilladelse

I fase 2 har Bornholms Regionskommune dermed to roller. Dels planlæggende myndighed for planlægning af landanlæg (rød stjerne på grafikken bilag 1) og dels samtidig berørt myndighed (blå stjerne i grafikken på bilag 1) på miljøvurdering af landanlæg, hvor Miljøstyrelsen altså er myndighed og dermed står for udarbejdelse af VVM-redegørelse/miljøkonsekvensrapport. Kommunalbestyrelsen og de stående udvalg, Natur- og Miljøudvalget samt Økonomi-, Erhvervs- og Planudvalget, inddrages i de sædvanlige beslutningsprocesser i fase 2 i forbindelse med planarbejdet. Disse to udvalg holdes også orienteret om de høringssvar, der afgives af Bornholms Regionskommune som berørt myndighed (blå stjerne i grafikken på bilag 1).

Fase 3 vedrører kabelforbindelse til Sjælland. Energistyrelsen er myndighed her og denne proces strækker sig fra 2022 til 2028 og omtales som 'fase 3'. Der er ikke pt. skitseret nogle berørte processer her for regionskommunen.

Behandling i udvalg

Sagerne vil enten gå til Kommunalbestyrelsens endelige stillingtagen direkte eller også via de to fagudvalg henholdsvis Økonomi-, Erhvervs- og Planudvalget, der ifølge [regionskommunens kompetenceplan](#) er myndighed i forhold til Planloven og via Natur- og Miljøudvalget der er myndighed i forhold til Miljøvurdering. Der er også en enkelt sag, der foreslås at gå udelukkende til Økonomi-, Erhvervs- og Planudvalget.

I bilag 2 kan ses en uddybet tidsplan for de forventede sager og hvornår de behandles af henholdsvis Kommunalbestyrelsen, Økonomi-, Erhvervs- og Planudvalget samt Natur- og Miljøudvalget. Nedenfor er tidsplanen vist i overskrifter. Nummereringen og angivelse af stjerner referer til grafikken i bilag 1.

Kommunalbestyrelsen involveres:

- 25. november - Høringssvar vedrørende overordnet plan/idéfase for Energiø Østersøen (fase 1/gul stjerne 1).

OBS: Bilag med forslag til høringssvar tilgår nærværende sag under Supplerende sagsfremstilling når sagen går til kommunalbestyrelsen, da Energistyrelsen har meldt ud, at høringmaterialet først kan fremlægges efter nærværende Natur- og Miljøudvalgsmødes sagsfrist og efter sagsfrist for nærværende Økonomi-, Erhvervs- og Planudvalgsmødet. Udkast til høringssvar på vegne af kommunalbestyrelsen vil derfor blive vedlagt som bilag i supplerende sagsfremstilling til denne sag til kommunalbestyrelsesmødet 25. november. Således kan det blive behandlet på mødet og indgå i høringen med forventet høringsfrist 13. december.

- 1. kvartal 2022 - Orientering om teknisk høringssvar (afgrænsning af miljøvurdering) vedrørende overordnet plan for Energiø Østersøen (fase 1/ blå stjerne 3).
- 3. kvartal 2022 - Høringssvar vedrørende overordnet plan for Energiø Østersøen (fase 1/ gul stjerne 4).

- 4. kvartal 2023 - Beslutningssag vedrørende landanlæg (fase 2/ rød stjerne 6 og blå stjerne 8).
- 1. kvartal 2024 - Beslutningssag vedrørende landanlæg (fase 2/ rød stjerne 7 og blå stjerne 9).

Økonomi-, Erhvervs- og Planudvalget er myndighed i forhold til Planloven. Udvalget får følgende sager til behandling (til høring samt til henholdsvis beslutning og orientering):

- 2. kvartal 2022 - Beslutningssag vedrørende landanlæg (fase 2/rød stjerne 5).
- 4. kvartal 2023 - Beslutnings- og orienteringssag vedrørende landanlæg (fase 2/ rød stjerne 6 og blå stjerne 8).
- 1. kvartal 2024 - Beslutnings- og orienteringssag vedrørende landanlæg (fase 2/ rød stjerne 7 og blå stjerne 9).

Natur- og Miljøudvalget er myndighed i forhold til Miljøvurdering. Udvalget får følgende sager til behandling (til høring samt til henholdsvis beslutning og orientering):

- 4. kvartal 2023- Beslutnings- og orienteringssag vedrørende landanlæg (fase 2/ rød stjerne 6 og blå stjerne 8).
- 1. kvartal 2024 - Beslutnings- og orienteringssag vedrørende landanlæg (fase 2/ rød stjerne 7 og blå stjerne 9).

Økonomiske konsekvenser

Der er ikke direkte økonomiske konsekvenser af denne sag. Regionskommunens ressourcetræk ift. både proces- og myndighedsarbejdet vil blive prioriteret inden for de eksisterende økonomiske rammer.

Supplerende sagsfremstilling til KB 25.11.2021

Som der står ovenfor i sagsfremstillingen under Fase 1 a. ville Energistyrelsen her i 4. kvartal 2021 igangsætte en idéfase med invitation til offentlig høring og borgermøde. Denne fase har Energistyrelsen nu igangsat via deres indkaldelse her [Miljøvurdering af planen for Energiø Bornholm](#). Høringen omhandler de overordnede planer om etablering af energiø. Her inviterer de interessenter til at komme med spørgsmål og kommentarer til høringsmaterialet, samt forslag og idéer til emner, som skal indgå i det videre arbejde. Høringen varer i fem uger i perioden fra 8. november til 13. december 2021.

Administrationen har lavet et forslag til høringssvar fra regionskommunen. Det er vedlagt som bilag 3.

Høringsmaterialet fra Energistyrelsen er først modtaget efter sagsfrist til Natur- og Miljøudvalget samt Økonomi-, Erhvervs- og Planudvalget og sendes derfor direkte til Kommunalbestyrelsens behandling her.

Som de mest markante nye og konkrete forslag indgår der i [høringsmaterialet](#) forslag om et areal på 90 hektar til transformestation syd for Åkirkeby, samt at 'ilandføring' af kabler (mellem møller, transformestation på land og aftagere på Sjælland og i Tyskland) etableres på en kyststrækning syd for Åkirkeby jævnt kortet nedenfor. Desuden indgår udmelding om en plankorridor på 1.000 meters bredde til kabler på land.

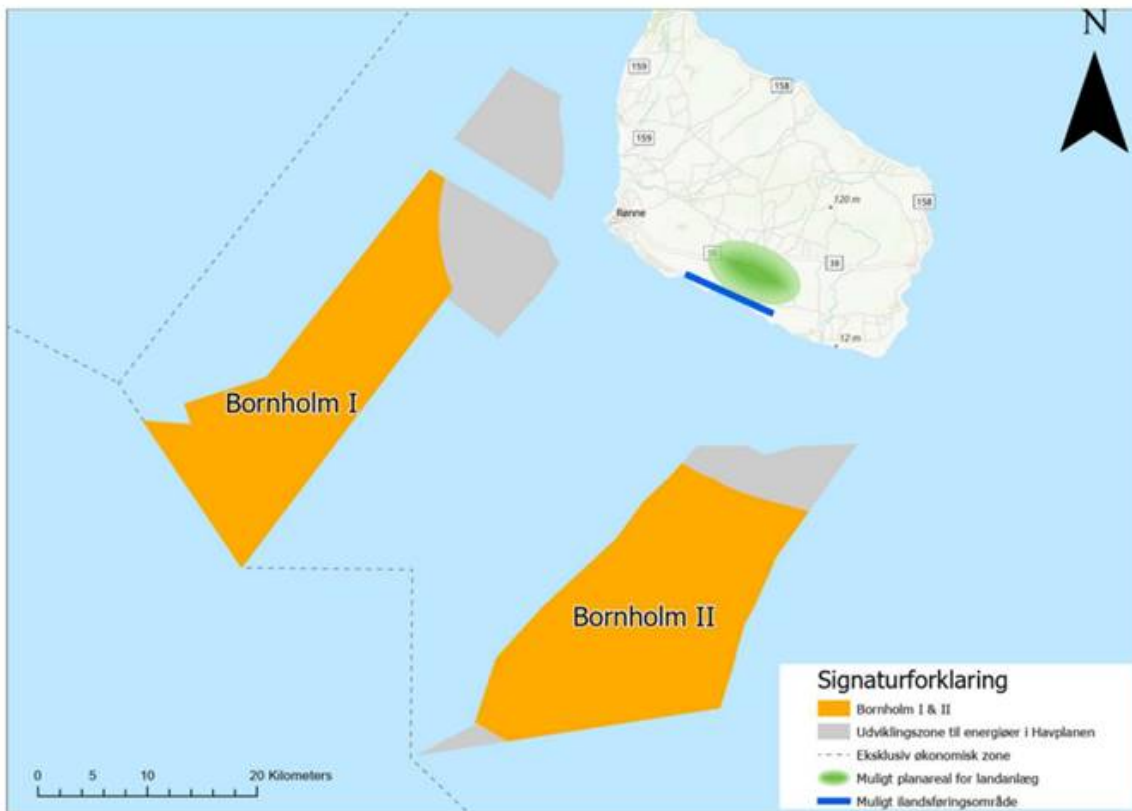

Illustration: Kort fra side 8 i Rammerne for det kommende planforslag for Energiø Bornholm til brug for miljøvurdering

Administrationens anbefalede hovedbudskaber i forslag til hørings svar er:

- en opbakning til det samlede projekt Energiø Bornholm
- et ønske om tilkobling til energiøen
- et ønske om en tæt inddragelse i forhold til videre afdækning
 - o herunder om valg af placering og udformning af landanlæg
- der foreslås nærmere undersøgelser vedrørende både de landbaserede og de havbaserede anlæg.

Der tages i forslag til hørings svaret ikke stilling til de konkrete areal-udmeldinger eller en mulig dimensioneres til 3 GW i stedet for de politisk vedtagne 2 GW. I stedet ønskes der en inddragelse i beslutningerne.

Det fulde forslag til hørings svar kan ses i bilag 3.

Punkt 7: Indgivelse af høringsvar til landsplandirektiv for sommerhuse

Bilag

Bilag 1 Hoeringsvar

Bilag 2 Landsplandirektiv_omr

Åbent punkt

7 Indgivelse af høringssvar til landsplandirektiv for sommerhuse

01.01.00P00-0002

Behandling	Mødedato	Åbent punkt	Lukket punkt
Økonomi-, Erhvervs- og Planudvalget	17-11-2021	5	
Kommunalbestyrelsen	25-11-2021	7	

Politisk sagsgang

Økonomi-, Erhvervs- og Planudvalget indstiller
Kommunalbestyrelsen beslutter

Resumé

"Forslag til landsplandirektiv 2021 for udlæg og omplacering af sommerhusområder i kystnærhedszonen" er netop nu i høring.

Forslaget betyder, at nogle uudnyttede sommerhusområder på Bornholm opgives til fordel for, at nye sommerhusområder bliver udlagt.

Kommunalbestyrelsen skal beslutte et høringssvar til forslaget.

Indstilling og beslutning

Kommunaldirektøren indstiller, at Økonomi-, Erhvervs- og Planudvalget anbefaler til kommunalbestyrelsen at:

- høringssvaret godkendes og indsendes til Bolig- og Planstyrelsen

Økonomi-, Erhvervs- og Planudvalget den 17. november 2021:
Anbefales.

Kommunalbestyrelsen den 25. november 2021:
Godkendt.

Sagsfremstilling

Indledning

"Forslag til landsplandirektiv 2021 for udlæg og omplacering af sommerhusområder i kystnærhedszonen" kom i høring den 1. oktober 2021. Høringsfristen er den 26. november.

Landsplandirektivets indhold

Kommunalbestyrelsen besluttede den 28. november 2019 at søge om seks nye sommerhusområder mod at opgive fire eksisterende udlæg til sommerhusområder. I landsplandirektivet imødekommer Bolig- og Planstyrelsen fem af de ønskede

sommerhusområder. Det område, som ikke er kommet med, er området ved Listed. Bilag 2 viser hhv. nye sommerhusområder og sommerhusområder, der ophæves.

Bornholms Regionskommune har fået det antal nye sommerhusgrunde, som svarer til det antal, kommunen opgiver. Kommunerne var blevet stillet i udsigt at få ombyttet 1:1, hvilket landsplandirektivet lever op til. Bornholms Regionskommune har dermed ikke fået del i den ekstra pulje på i alt 1.000 nye sommerhusgrunde. Puljen er dog ikke brugt op, hvilket kan betyde, at Bolig- og Planstyrelsen vil åbne for endnu en ansøgningsrunde. Det er dog ikke meldt ud endnu.

Høringssvar

Administrationen foreslår, at der indsendes et høringssvar til landsplandirektivet. Bilag 1 er et udkast til høringssvar.

Høringssvaret skal indeholde:

- A. positiv tilkendegivelse over imødekommelsen af de fem nye sommerhusområder
- B. ønske om at sommerhusområdet ved Listed genovervejes og medtages
- C. ønske om en udvidelse med én grund af området ved Langebjerg (på baggrund af lodsejerønske)
- D. opfordring til, at der gennemføres yderligere runder med omplacering og nyudlæg af sommerhuse

Proces

Lodsejere og naboer bliver orienteret i høringsperioden samt i forbindelse med landsplandirektivets ikrafttræden.

Sommerhusområderne planlægges efter den almindelige kommunale planlægningspraksis med udarbejdelse af kommuneplantillæg og lokalplan i løbet af en fireårig periode på grundejers anmodning.

Der er i landsplandirektivet indbygget en 'solnedgangsklausul', som betyder, at sommerhusområderne mistes, hvis ikke de er lokalplanlagt inden for fire år. Lokalplanerne skal være endeligt vedtaget og offentliggjort inden fristen.

Historik

Kommunalbestyrelsen besluttede i november 2019 at ansøge om udlæg af nye sommerhusområder i kystnærhedszonen. Forud for ansøgningen var det i "Strategi for Kommuneplan 2020" vedtaget, hvilke sommerhusområder, der kunne opgives, og hvilke nye sommerhusområder, kommunalbestyrelsen ønskede at få udlagt.

Økonomiske konsekvenser

-

Supplerende sagsfremstilling

-

Punkt 8: Udnyttelse af udviklingsområder i kystnærhedszonen

Bilag

Bilag 1 Udviklingsomr_Kortbilag

Bilag 2_Ansoegning_vs_LPD

Åbent punkt

8 Udnyttelse af udviklingsområder i kystnærhedszonen

01.01.00P15-0003

Politisk sagsgang

Behandling	Mødedato	Åbent punkt	Lukket punkt
Økonomi-, Erhvervs- og Planudvalget	17-11-2021	6	
Kommunalbestyrelsen	25-11-2021	8	
Økonomi-, Erhvervs- og Planudvalget indstiller			
Kommunalbestyrelsen beslutter			

Resumé

Landsplandirektiv for udviklingsområder i kystnærhedszonen trådte i kraft den 15. oktober 2021.

Det betyder, at der nu er flere muligheder for planlægning af områderne, idet der ikke længere skal være "en særlig planlægningsmæssig eller funktionel begrundelse" for kystnær placering.

Udviklingsområderne vil med landsplandirektivet som udgangspunkt indgå direkte i kommuneplanen. Flere af områderne er dog betingede af, at udpegninger i Det Grønne Danmarkskort og landskabsinteresser ophæves. Disse områder kræver, at der udarbejdes et kommuneplantillæg, før de træder i kraft.

Kommunalbestyrelsen skal beslutte, hvilken tilgang de ønsker til den videre planlægning af udviklingsområderne.

Indstilling og beslutning

Kommunaldirektøren indstiller, at Økonomi-, Erhvervs-, og Planudvalget anbefaler til kommunalbestyrelsen at:

- der løbende tages stilling til de betingede udviklingsområder i forbindelse med konkrete planlægningsbehov
- der i forbindelse med næste kommuneplanrevision tages stilling til de betingede udviklingsområder, som ikke inden da er blevet behandlet politisk

Økonomi-, Erhvervs- og Planudvalget den 17. november 2021:

Ad a) Anbefales.

Leif Olsen kan ikke medvirke til indstillingens punkt a), idet han ønsker udarbejdet et samlet kommuneplanstillæg for alle de relevante områder.

Ad b) Anbefales.

Kommunalbestyrelsen den 25. november 2021:

Ad a) Godkendt.

Leif Olsen kan ikke medvirke til indstillingens punkt a), idet han ønsker udarbejdet et samlet kommuneplanstillæg for alle de relevante områder.

Ad b) Godkendt.

Sagsfremstilling

Indledning

Kommunalbestyrelsen besluttede den 28. november 2019 at ansøge om udviklingsområder i kystnærhedszonen på baggrund af "Strategi for Kommuneplan 2020", som var i høring fra den 4. juli til 29. august 2019. Udviklingsområder i kystnærhedszonen udlægges med et landsplandirektiv, som nu er trådt i kraft. Bilag 1 viser de områder, som er blevet udlagt med landsplandirektivet.

Landsplandirektivets indhold i forhold til ansøgningen

Kommunalbestyrelsen ansøgte om 18 udviklingsområder inden for kystnærhedszonen. 16 af de ansøgte udviklingsområder er medtaget i landsplandirektivet. Tre områder (Svaneke Nord, Nexø Syd og Hasle Nord) er blevet indskrænket for at varetage hensynet til særlige landskabsinteresser. Se bilag 2, hvor de ansøgte områder sammenholdes med områderne i landsplandirektivet.

De ansøgte områder Rønne Nord og Svaneke Syd er ikke imødekommet. Bolig- og Planstyrelsen anfører hensynet til særlige landskabsinteresser som begrundelse.

Betingede udviklingsområder

Nogle af områderne er betingede, fordi de har overlap med enten udpegning af naturinteresser (Grønt Danmarkskort) eller udpegning af landskabsinteresser i kommuneplanen. Bornholms Regionskommune skal ophæve disse udpegninger på arealerne som betingelse for, at udviklingsområdet træder i kraft. Det kan kommunalbestyrelsen gøre med et kommuneplantillæg eller i forbindelse med en kommuneplanrevision. De betingede dele af udviklingsområderne vil bortfalde efter fem år, hvis kommunalbestyrelsen ikke ændrer på udpegningerne.

Udviklingsområdernes betydning for planlægningen

Udviklingsområderne i landsplandirektivet er trådt i kraft og gælder uden at blive indarbejdet i kommuneplanen. De arealer, som er betingede, vil dog som oven for nævnt kræve et kommuneplantillæg, hvor eksempelvis udpegning af landskabsinteresser ophæves.

Udviklingsområderne kan planlægges friere end før, fx til bolig- eller erhvervsformål, fordi kravet om en 'særlig planlægningsmæssig eller funktionel begrundelse for kystnær placering' er ophævet. Områderne ligger fortsat i landzone og øvrige principper i planloven for byudvikling skal fortsat iagttages. Hensyn til natur, landskab og miljø skal også varetages ved planlægning i udviklingsområderne.

Det betyder, at udviklingsområderne skal planlægges med kommuneplan (evt. tillæg) og lokalplan, før de kan overføres til byzone og byudvikles eller bebygges. Det ændrer landsplandirektivet ikke på.

Proces

Administrationen anbefaler, at der løbende tages stilling til de betingede udviklingsområder i de konkrete sager, hvor der viser sig et behov for det.

I forbindelse med næste kommuneplanrevision kan kommunalbestyrelsen beslutte om udpegninger for natur og landskab skal ændres, så de betingede dele af udviklingsområder, der ikke i mellemtiden er blevet behandlet politisk, kan træde i kraft.

Økonomiske konsekvenser

-

Supplerende sagsfremstilling

-

Punkt 9: Godkendelse af planforslag for trætophytter i Rutsker Højlyng

Bilag

Bilag 1 Forslag til lokalplan

Bilag 2 Forslag til kommuneplantillæg

Bilag 3 Afgørelse Ikke miljøvurderingspligt

Åbent punkt

9 Godkendelse af planforslag for trætophytter i Rutsker Højlyng

01.02.00G00-0001

Behandling	Mødedato	Åbent punkt	Lukket punkt
Økonomi-, Erhvervs- og Planudvalget	17-11-2021	3	
Kommunalbestyrelsen	25-11-2021	9	

Politisk sagsgang

Økonomi-, Erhvervs- og Planudvalget indstiller
Kommunalbestyrelsen beslutter

Resumé

Økonomi-, Erhvervs- og Planudvalget besluttede 20. januar 2021 at igangsætte kommune- og lokalplanlægning, der skal muliggøre etablering af trætophytter i skoven ved Krashavevej i Rutsker Højlyng, ved at udlægge området til hoteldrift. Planforslagene er restriktive for at sikre, at området forsat fremstår som skov.

Kommunalbestyrelsen skal godkende forslaget til lokalplan og forslaget til kommuneplantillæg, inden administrationen kan sende planforslagene i offentlig høring.

Indstilling og beslutning

Kommunaldirektøren indstiller, at Økonomi-, Erhvervs- og Planudvalget anbefaler til kommunalbestyrelsen at:

- forslag til kommuneplantillæg nr. 06 og forslag til lokalplan nr. 126 godkendes og sendes i offentlig høring i otte uger.

Økonomi-, Erhvervs- og Planudvalget den 17. november 2021:

Anbefales.

Morten Riis kan ikke medvirke.

Leif Olsens kan ikke medvirke, idet han godt kan støtte etableringen af trætophytter men ikke etableringen af tilhørende parkeringspladser.

Kommunalbestyrelsen den 25. november 2021:

For stemte 17: (A) Lykke Jensen, (A) Kirsten Wendell, (A) Bente Helms, (A) Ole Rødvig, (A) Per Ole Petersen, (A) Thomas Thors, Liste K, liste O, liste V og liste W

Imod stemte 6: (A) Jonna Nielsen, (A) Erik Lund Hansen, (A) Rebecca Douglas Elleby, Liste F og liste Ø

Hverken for eller imod stemte 0: Ingen

Indstillingen er godkendt.

Leif Olsen, liste F, kan ikke medvirke, idet han godt kan støtte etableringen af trætophytter men ikke etableringen af tilhørende parkeringspladser.

Sagsfremstilling

En bygherre ønsker at opføre trætophytter i skoven ved Krashavevej i Rutsker Højlyng. Økonomi-, Erhvervs- og Planudvalget besluttede 20. januar 2021 at igangsætte en kommune- og lokalplanlægning for at muliggøre trætophytter i området. Administrationen har i samarbejde med bygherre udarbejdet forslag til lokalplan og forslag til kommuneplantillæg. Planforslagene er vedlagt som bilag 1 og bilag 2.

Forslaget til lokalplan (bilag 1)

Forslaget til lokalplan nr. 126 har til hensigt at give mulighed for etableringen af 7 trætophytter og 11 parkeringspladser i lokalplanområdet. Lokalplanen indeholder 3 byggefelter med mulighed for at etablere henholdsvis 4, 1 og 2 trætophytter. Resten af lokalplanområdet bebygges ikke, men skal friholdes som natur- og skovområde. Lokalplanområdet indeholder både en naturfredning og §3-naturområder. De tre byggefelter overlapper ikke fredning eller §3-natur. Den gældende fredning bliver ikke ændret eller påvirket af lokalplansforslaget. De tre byggefelter kan ses nedenfor, sammen med fredningsområde og §3-natur.



Lokalplanen regulerer bebyggelsens omfang, så alle trætophytter skal holde en frihøjde mellem 3 og 5,8 meter fra terrænen hvor skovbunden friholdes, så flora, fauna og skovens gæster ikke obstrueres af bygningsmasse. Se illustration nedenfor.

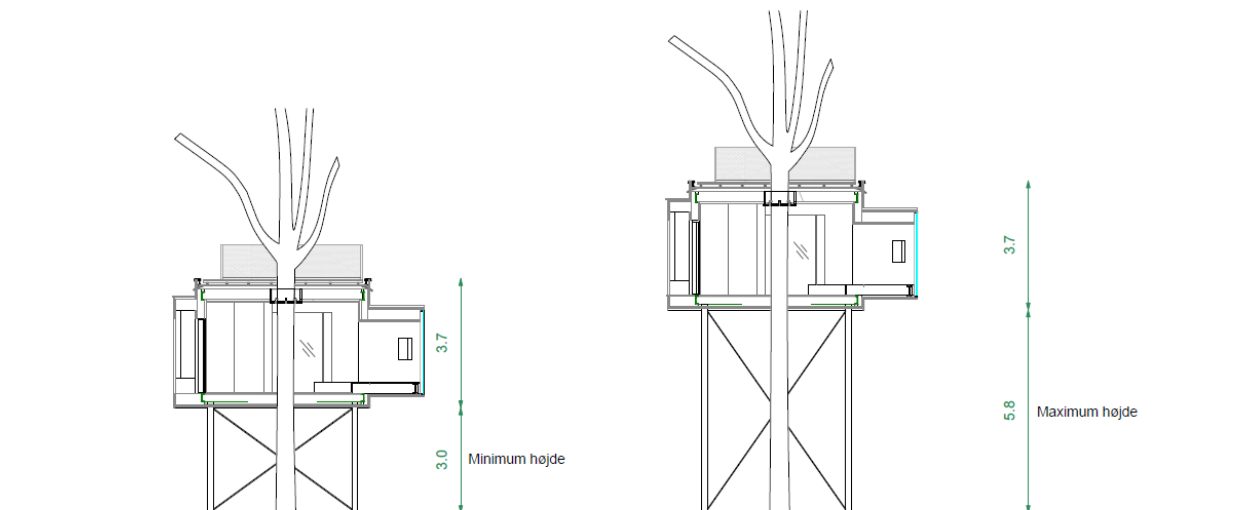

Lokalplanområdet er omgivet af skov og landbrug. I umiddelbar nærhed af området findes private overnatningsfaciliteter. Området grænser mod nord op til Højlyngsstien. Trætophytterne vil bl.a. være en overnatningsmulighed for brugere af Højlyngsstien. Hytternes placering og materialer skal sikre, at naturoplevelsen for brugere af Højlyngsstien ikke skæmmes. Forslaget til lokalplan nr. 126 indeholder derfor bestemmelser om, at trætophytterne i sin helhed skal opføres af eller beklædes med træ, dog må de bærende stolper opføres i stål.

Forslaget til kommuneplantillæg (bilag 2)

Forslaget til kommuneplantillæg nr. 06 skal muliggøre, at matrikel nr. 95ao i Rutsker ejerlav på Krashavevej i Rutsker Højlyng, udlægges til rekreativt område med hoteldrift. Administrationen foreslår i tillægget følgende rammer for den fremtidige lokalplan:

- Anvendelse: Rekreativt område til ferie og fritidsformål som hotel.
- Bebyggelsesregulering: Max 400 m² etagemeter bebyggelse.
- Bygningernes højde: Max 12 meter.

Screening for miljøvurderingspligt (bilag 3)

Forslagene til kommuneplantillæg nr. 06 Trætophytter Rutsker og forslag til lokalplan nr. 126 Trætophytter Rutsker Højlyng er begge omfattet af miljøvurderingsloven. Bornholms Regionskommune har foretaget en screening for miljøvurderingspligt af planforslagene. Administrationen vurderer, at planforslagene ikke vil få en væsentlig indvirkning på miljøet og derfor ikke er omfattet af miljøvurderingslovens krav om udarbejdelse af miljørapport.

Afgørelsen offentliggøres samtidig med, at planforslagene sendes i høring. Der er fire ugers klagefrist for afgørelsen.

Proces

Forslag til lokalplan og forslag til kommuneplantillæg skal begge sendes i offentlig høring inden de kan endeligt vedtages. Forslag til kommuneplantillægget skal jf. planlovens §24 stk. 3 minimum sendes 8 uger i offentlig høring. Administrationen ser ikke anledning til at forlænge denne. Forslag til lokalplan kan ikke vedtages før forslaget til kommuneplantillægget. Administrationen ser det derfor som hensigtsmæssigt at begge planforslag sendes i høring samtidig.

Inden planforslagene endeligt kan vedtages, vil kommunalbestyrelsen blive forelagt alle høringssvar indkommet i den 8 ugers høringsperiode.

Økonomiske konsekvenser

-

Supplerende sagsfremstilling

-

Punkt 10: Godkendelse af planforslag for en udvidelse af Vibegårdscentret

Bilag

Referat fra KB-møde 29. april 2021

Detailhandelsredegørelse for en udvidelse af Vibegårdscentret med en Elgiganten-butik

Forslag til kommuneplantillæg nr. 07 for et aflastningsområde ved Vibegårdscentret

Forslag til lokalplan nr. 133 (05.11.2021)

Åbent punkt

10 Godkendelse af planforslag for en udvidelse af Vibegårdscentret

01.02.05P21-0469

Behandling	Mødedato	Åbent punkt	Lukket punkt
Økonomi-, Erhvervs- og Planudvalget	17-11-2021	2	
Kommunalbestyrelsen	25-11-2021	10	

Politisk sagsgang

Økonomi-, Erhvervs- og Planudvalget indstiller
Kommunalbestyrelsen beslutter

Resumé

Kommunalbestyrelsen besluttede 29. april 2021 at igangsætte udarbejdelsen af forslag til kommuneplantillæg og forslag til lokalplan til en udvidelse af Vibegårdscentret. Baggrunden var et ønske fra butikskæden Elgiganten, der ønsker at opføre en ca. 1.400 m² stor butik på et areal, der grænser op til Vibegårdscentret.

Der foreligger nu forslag til kommuneplantillæg og forslag til lokalplan samt en tilhørende detailhandelsredegørelse, som kommunalbestyrelsen vil kunne beslutte at godkende, hvorefter materialet vil blive sendt i offentlig høring.

Når den offentlige høring er overstået og høringssvarene behandlet, vil planerne kunne vedtages endeligt, eventuelt med mindre ændringer.

Indstilling og beslutning

Kommunaldirektøren indstiller, at Økonomi-, Erhvervs- og Planudvalget anbefaler til kommunalbestyrelsen at:

- de foreliggende forslag til kommuneplantillæg nr. 07, forslag til lokalplan nr. 133 samt en tilhørende detailhandelsredegørelse godkendes og sendes i offentlig høring i otte uger.

Økonomi-, Erhvervs- og Planudvalget den 17. november 2021:

Anbefales.

Kommunalbestyrelsen den 25. november 2021:

Godkendt.

Liste K kan ikke medvirke.

Sagsfremstilling

Baggrund

Butikskæden Elgiganten ønsker at etablere en såkaldt boksbutik på et privatejet ubebygget areal, der ligger i umiddelbar tilknytning til Vibegårdscentret. På denne baggrund besluttede kommunalbestyrelsen 29. april 2021:

- at der med teknisk bistand fra bygherren udarbejdes udkast til kommuneplantillæg, udkast til lokalplan og eventuel miljørapport
- at bygherren tilvejebringer en opdateret detailhandelsanalyse
- at der i lokalplanen sikres et 20 meter bredt træbevokset bælte langs med Åkirkebyvej
- at den eksisterende afskærmende beplantning mellem den ny butiksbygning og naboboligen Åkirkebyvej 141 ikke må fældes.

Eksisterende forhold

Planområdet er et ubebygget areal på 3.885 m². Arealet har tidligere været opdyrket til gartneriformål, men er gennem de sidste ca. 20 år sprunget i skov.

Området er beliggende i byzone, og det er i kommuneplanen udlagt til boligformål med disse rammer: max. bebyggelsesprocent 30, max. etageantal 1,5 og max. bygningshøjde 8,5 meter. Kommuneplanens nuværende rammer svarer til en byggemulighed på op til 1.165 m² boligbebyggelse inden for planområdet.

Planforslagene



Planområdet er beliggende i umiddelbar tilknytning til Vibegårdscentret. Boksbutikken er placeret tilbagetrukket fra Åkirkebyvej, så et 20 meter bredt beplantningsbælte langs vejen bevares.

Administrationen har i samarbejde med bygherrens konsulenter udarbejdet forslag til kommuneplantillæg nr. 07 og forslag til lokalplan nr. 133. Sideløbende hermed har Cowi udarbejdet en detailhandelsredegørelse, der er tilknyttet planforslagene.

Administrationen har screenet de to planforslag i forhold til miljøvurderingsloven, og det er vurderet, at de ikke udløser krav om udarbejdelse af en miljørapport.

Kommunalbestyrelsen kan nu beslutte at godkende de to udarbejdede planforslag og den tilknyttede detailhandelsredegørelse. Administrationen vil herefter kunne sende dokumenterne i offentlig høring. I denne sagstype skal høringsperioden være på mindst otte uger.

Forslaget til kommuneplan nr. 07 har til formål at udlægge arealet til aflastningsområde for butikstyper, der ikke kan indpasses i bymidten.

Forslaget til lokalplan nr. 133 har til formål at gøre det muligt at etablere en udvalgsvarebutik på min. 1000 m² og maksimum 1550 m². Der må i følge forslaget ikke etableres butik, der overvejende forhandler beklædning. Hensigten med disse bestemmelser er at sikre, at mindre butikker samt tøjbutikker fortsat placeres i Bornholms bymidte, da disse butikstyper er med til at sikre, at bymidterne bevares som levende og varierede handelscentre.



Den nye bogsbutik er planlagt, så der er fælles parkering og vejadgang for alle butikkerne i det udvidede Vibegårdcenter. Byggefeltet for den nye butik er placeret fem meter fra parcellushaven på Åkirkebyvej 141, der ses nederst til højre på denne situationsplan.

Detailhandelsredegørelse

Planloven foreskriver, at der som led i beslutningsprocessen ved planlægning af aflastningsområder for butikker skal redegøres for en række forhold, bl.a. det kundegrundlag, som etableringen af den nye detailhandel baseres på, det opland, som aflastningsområdet henvender sig til, hvordan udvidelsen af aflastningsområdet kan styrke konkurrencen og bidrage til lavere priser, samt hvordan den eksisterende detailhandel bliver påvirket. I den anledning har bygherren fået Cowi til at udarbejde en detailhandelsredegørelse, der er bilag til dette dagsordenspunkt.

Konsekvenser for den eksisterende detailhandel

Det er i detailhandelsredegørelsen vurderet, at en ny elektronikbutik i et udvidet Vibegårdscenter vil hente omsætning fra andre egentlige elektronikbutikker og fra butikker med salg af elektronik. Det vurderes, at den nye butik vil have følgende indflydelse på den eksisterende handels- og butiksstruktur:

- ca. 32 mio. kr. pr. år svarende til 53 % af elektronikbutikkens omsætning vil blive hentet fra nethandlen. Det vurderes, at bornholmerne køber elektronik for i størrelsesordenen 150 mio. kr. pr. år, og at over halvdelen af forbruget lægges i netbutikker.
- En omsætningsnedgang på ca. 3 % i Rønne Bymidte svarende til ca. 9 mio. kr. pr. år. Dette udgør ca. 14 % af elektronikbutikkens omsætning.
- En omsætningsnedgang på ca. 4 % i den øvrige del af Rønne svarende til ca. 8 mio. kr. pr. år. Dette udgør ca. 13 % af elektronikbutikkens omsætning.
- En omsætningsnedgang på ca. 4 % i Nexø svarende til ca. 6 mio. kr. pr. år. Dette udgør ca. 10 % af elektronikbutikkens omsætning.
- En ikke-mærkbar nedgang i det øvrige Bornholm svarende til ca. 1 mio. kr. pr. år. Dette udgør under 1 % af elektronikbutikkens omsætning.
- Elektronikbutikken vil derudover hente ca. 8 % af sin omsætning eller 5 mio. kr. pr. år fra butikker uden for Bornholm. Effekterne vil være spredte og begrænsede.

Forholdet til nærmeste nabobeboelse

Byggefeltet for den nye butik er placeret i en afstand af fem meter fra skellet til den nærmeste nabobeboelse på Åkirkebyvej 141. Den korte afstand medfører, at en række eksisterende frugttræer, der ellers vil kunne have afskærmet indblikket fra naboens have til boksbutikkens bagfacade, ikke vil kunne bevares. Butikkens bagfacade mod naboen kan opføres i en højde på op til 7,5 meter.

For at dæmpe indtrykket af boksbutikkens bag- og sidefacader er der i forslaget til lokalplanen krav om, at disse facader udføres i mørkegrå farve samt at der mod skellet mod naboen etableres en ny afskærmende beplantning bestående af fuglekirsebærtræer, der er en naturligt hjemmehørende træart på Bornholm. Fuglekirsebær er blandt andet karakteriseret ved en meget rig blomstring, og den er god for insekt- og fuglelivet.



Her ses nogle af de eksisterende frugttræer langs skellet mod naboejendommen Åkirkebyvej 141. Disse frugttræer forudsættes fældet ved opførelsen af den ny butik, idet byggefeltet kommer så tæt på træerne, at de ikke vil kunne bevares. Som afskærmning skal der i stedet plantes en række nye fuglekirsebærtræer i mellemrummet mellem den eksisterende hæk og den ny butiks bagfacade.

Økonomiske konsekvenser

-

Supplerende sagsfremstilling

-

Punkt 11: Igangsætning af planlægning for kulturelle formål på Kjøllergaard

Bilag

Bilag 2 debatoplæg

Bilag 3 - hørings svar i fuld længde

Bilag 1 projektbeskrivelse

Åbent punkt

11 Igangsætning af planlægning for kulturelle formål på Kjøllegaard

01.02.05P21-0507

Behandling	Mødedato	Åbent punkt	Lukket punkt
Økonomi-, Erhvervs- og Planudvalget	17-11-2021	4	
Kommunalbestyrelsen	25-11-2021	11	

Politisk sagsgang

Økonomi-, Erhvervs- og Planudvalget indstiller
Kommunalbestyrelsen beslutter

Resumé

Økonomi-, Erhvervs- og Planudvalget besluttede 26. august 2021, at indkalde idéer og forslag forud for stillingtagen til igangsættelse af planlægningsarbejdet for at anvende Kjøllegaard i Østermarie til kulturelle formål.

Kommunalbestyrelsen skal behandle de idéer og forslag, som er indkommet i den første høringsfase. På baggrund af de indkomne idéer og forslag kan kommunalbestyrelsen beslutte at igangsætte planlægningen for at anvende Kjøllegaard i Østermarie til kulturelle formål.

Indstilling og beslutning

Kommunaldirektøren indstiller, at Økonomi-, Erhvervs- og Planudvalget anbefaler til kommunalbestyrelsen, at:

- planlægningen for at anvende Kjøllegaard i Østermarie til kulturelle formål igangsættes ved udarbejdelse af forslag til kommuneplantillæg og forslag til lokalplan, jf. sagsfremstillingen

Økonomi-, Erhvervs- og Planudvalget den 17. november 2021:
Anbefales.

Kommunalbestyrelsen den 25. november 2021:
Godkendt.

Sagsfremstilling

Økonomi-, Erhvervs- og Planudvalget besluttede 26. august 2021 at indkalde idéer og forslag til planlægningen for at anvende Kjøllegaard i Østermarie til kulturelle formål. Ansøger har lavet en opdateret projektbeskrivelse som er vedhæftet som bilag 1.

Det udsendte debatoplæg (bilag 2) var i høring fra den 21. september til den 13. oktober - i alt 21 dage.

Der indkom idéer og forslag fra 1 part. Høringssvarets fulde ordlyd fremgår af bilag 3. Høringssvaret kom fra en nabo til arealet. Naboen gør ikke indsigelse, men udtrykker ønske om at blive inddraget i den kommende proces. Naboen gør opmærksom på nogle problematikker omkring et rigt dyreliv, lysforurening og støj. Naboen problematiserer at projektet indeholder elementer som permanente udendørs spillesteder, barer, spredte overnatningsmuligheder og lysinstallationer, som står i kontrast til visionen om at Kjøllegaard skal være et sted, hvor der skal være fokus på natur, bæredygtighed, fordybelse og ro. Indsenderen tilkendegiver ønsket om at være en medspiller, for at projektet bliver gennemført.

Der er derved ikke kommet nogle indsigelser imod projektet. De problematikker, der bliver nævnt i det indkomne høringssvar vil blive konkretiseret i et lokalplansforslag.

På baggrund af indkaldelsen af idéer og forslag kan kommunalbestyrelsen igangsætte planlægning for Kjøllegaard. Der skal udarbejdes et forslag til kommuneplantillæg og et forslag til lokalplan.

Planforslagenes formål og indhold

Planforslagene skal

- Udlægge planområdets generelle anvendelse til rekreativt område
- Med udgangspunkt i det eksisterende bygnings sæt muliggør en ny anvendelse til rekreative og kulturelle formål.
- Muliggøre ombygning af eksisterende bygninger
- I mindre omfang muliggøre etablering af nyt byggeri og mulighed for overnatning
- Sikre en god disponering af udenomsarealer, så planområdet kan håndtere øget aktivitet

Proces

Igangsættes planlægningen vil administrationen med teknisk bistand fra bygherre, udarbejde et forslag til lokalplan og et forslag til kommuneplantillæg. Kommunalbestyrelsen skal herefter godkende forslagene, hvorefter de sendes i minimum 8 ugers høring inden de kan endeligt vedtages. Det forventes at forslagene kan godkendes i juni 2022.

Miljøvurdering

Planforslagene vil blive screenet for eventuel miljøvurderingspligt. I screeningen vil en række emner inden for det brede miljøbegreb blive gennemgået, og planernes påvirkning af miljøet vil blive vurderet. I det omfang, at et eller flere emner bør undersøges nærmere, vil der blive udarbejdet en miljørapport.

Økonomiske konsekvenser

Supplerende sagsfremstilling

Punkt 12: Beretning for Integrationsrådet i valgperioden 2018-2021

Åbent punkt

12 Beretning for Integrationsrådet i valgperioden 2018-2021

27.15.00G01-0030

Behandling	Mødedato	Åbent punkt	Lukket punkt
Job-, Udviklings- og Fritidsudvalget	03-11-2021	3	
Kommunalbestyrelsen	25-11-2021	12	

Politisk sagsgang

Job-, Udviklings- og Fritidsudvalget indstiller
Kommunalbestyrelsen godkender

Resumé

Det fremgår af Integrationsrådets forretningsorden §16, at Integrationsrådet skal udarbejde en skriftlig beretning over rådets virksomhed for hver valgperiode. Beretningen skal indeholde Integrationsrådets vejledende udtalelser om den almindelige integrationsindsats i kommunen og om de introduktions-programmer, der tilbydes af kommunalbestyrelsen. Beretningen sendes efter godkendelse til Indenrigsministeriet og til relevante myndigheder, organisationer og personer.

[Integrationsrådet godkendte beretningen ved deres møde den 13. oktober 2021.](#)

Indstilling og beslutning

Direktøren indstiller, at:

- Beretning for Integrationsrådet i valgperioden 2018 – 2021 godkendes.
- På baggrund af beretningen fra Integrationsrådet, drøftes rådets fremtidige virke.

Job-, Udviklings- og Fritidsudvalget den 3. november 2021:

- Anbefales.
- Drøftet.

Kommunalbestyrelsen den 25. november 2021:

- Ad a) Godkendt.
Ad b) Drøftet.

Sagsfremstilling

Beretning

Valg af medlemmer til Integrationsrådet

I samarbejde med Bornholms Flygtningevenner afholdes ultimo 2017 og primo 2018 to valgmøder med de forskellige flygtningegrupper for at vælge medlemmer der repræsenterer de enkelte flygtning til Integrationsrådet.

Integrationsrådet sammensætning

To medlemmer udpeget af kommunalbestyrelsen (ikke medlemmer af kommunalbestyrelsen)

1 medlem fra fagrådet for skolerne på Bornholm

1 medlem fra LO Region Bornholm

1 medlem fra Bornholms flygtningevenner

1 medlem fra Røde Kors

1 medlem fra Flygtningegruppe, Nepal /Statsløse fra Bhutan

1 medlem fra Flygtningegruppe, Iran

1 medlem fra Flygtningegruppe, Burma

1 medlem fra Flygtningegruppe, Irak

1 medlem fra Flygtningegruppe, Syrien

1 medlem fra Flygtningegruppe, Eritrea

1 medlem fra Flygtningegruppe, Bosnien

1 medlem fra Flygtningegruppe, statsløse Palæstinensere (vakant i hele perioden)

1 medlem fra Flygtningegruppe, Afghanistan (vakant i hele perioden)

1 medlem fra Flygtningegruppe, Armenien

1 observatør fra Sprogcenter Bornholm

1 observatør fra Center for Job, Uddannelse og Rekruttering, Integrationsafdelingen.

Repræsentanten der var udpeget fra Røde Kors trådte ud i 2018, idet Røde Kors afsluttede sine aktiviteter på Bornholm.

Medlem fra flygtningegruppe Armenien og flygtningegruppe Iran fraflyttede Bornholm, og dermed udtrådte af Integrationsrådet. Der var ikke valgt suppleanter for de to flygtningegrupper. Fraflytningerne blev meddelt administrationen primo 2021. Der blev ikke afholdt nyvalg i de to flygtningegrupper.

Medlem fra Nepal/statsløse fra Bhutan ønskede primo 2021 at udtræde af personlige årsager. Den valgte suppleant trådte i stedet for.

Integrationsrådet består af 13 medlemmer og 2 observatører.

Budget

Integrationsrådet har årligt et budget på kr. 17.000,00 til mødeafholdelse samt deltagelse ved repræsentantskabsmøde hos Etniske Minoriteter.

Mødeaktivitet

Integrationsrådet planlægger minimum fire møder årligt.

År 2018 planlagt 3 møder. 1 møde aflyst.

År 2019 planlagt 4 møder. 1 møde aflyst.

Ved 2 møder var Integrationsrådet ikke beslutningsdygtige på grund af fravær.

År 2020 planlagt 4 møder. 1 møde aflyst.

Ved 1 møde var Integrationsrådet ikke beslutningsdygtige på grund af fravær.

År 2021 planlagt 4 møder. 1 møde aflyst.

Ved 1 møde var Integrationsrådet ikke beslutningsdygtige på grund af fravær.

Der er for hele valgperioden planlagt 15 møder (2 møder endnu ikke afholdt 2021)

Af de 12 øvrige ordinære møder er 4 aflyste, 4 møder var Integrationsrådet ikke beslutningsdygtige. 6 møder er gennemført, hvor Integrationsrådet også var beslutningsdygtige.

Organisation

Integrationsindsatsen er organisatorisk hørende til Center for Job-, Uddannelse og Rekruttering og der refererer til fagudvalget Job, Udviklings- og Fritidsområdet. Der er ikke udpeget et medlem til Integrationsrådet fra dette fagudvalg.

Der er af kommunalbestyrelsen udpeget to repræsentanter til Integrationsrådet. Begge repræsentanter har ikke andre udvalgsposter eller er repræsenteret i Kommunalbestyrelsen.

For at sikre Integrationsrådet størst mulig nytteværdi anbefales, at sikre en politisk organisatorisk sammenhæng mellem Integrationsrådet, Job-, Udviklings- og Fritidsudvalget og Kommunalbestyrelsen. Denne sammenhæng kunne skabes ved, at Job-, Udviklings- og Fritidsudvalget og Kommunalbestyrelsen hver udpegede et medlem til Integrationsrådet.

Formål og opgave

Følgende fremgår af forretningsordenen for Integrationsrådet:

Integrationsrådet har til formål at medvirke til, at kommunalbestyrelsens integrationsindsats er effektiv og sammenhængende samt egnet til at fremme etnisk ligestilling.

Integrationsrådet kan af egen drift eller efter anmodning afgive vejledende udtalelser om den almindelige integrationsindsats i kommunen og om de introduktionsprogrammer, der tilbydes af kommunalbestyrelsen, jf. integrationslovens § 42, stk. 2.

Integrationsrådet kan ikke behandle enkeltsager. Enkeltsager kan dog danne grundlag for rådets behandling af principielle spørgsmål.

Aktivitet

Integrationsrådet har ved deres møde 12. september 2018 udpeget et medlem som repræsentant til at deltage ved Rådet for Etniske Minoriteters årlige repræsentantskabsmøde.

Fast punkt på dagsorden til Integrationsrådsmøderne er en mundtlig orientering fra henholdsvis Integrationsafdelingen og sprogskolen.

Integrationsrådet er i valgperioden haft følgende politikker og planer til høring:

Beskæftigelsesplan for 2019 og 2021

Folkesundhedspolitikken

Børne- og ungepolitikken

Integrationsrådet er præsenteret for, og løbende orienteret om, et 3½ årigt integrations- og beskæftigelsesprojektet, som Integrationsafdelingen har fået støtte til fra Styrelsen for International Rekruttering. Projektet er bygget op om fire indsatsområder, der skal støtte at flere flygtninge bliver integreret på det Bornholmske arbejdsmarked. Integrationsrådet har taget disse orienteringer til efterretning.

Integrationsrådet har ikke særskilt budget til at afholde egne aktiviteter for flygtninge- og indvandrergrupper. Primo 2019 søgte formanden for Integrationsrådet pulje under Rådet for Etniske Minoriteter om midler til afholdelse af et arrangement med fokus på familieliv/børneopdragelse og kønsroller/identiteter i et samarbejde med Dialogkorpset. Der blev bevilliget kr. 5.000,00 kr. til dækning af mødeforplejning.

Arrangement blev afholdt på Rønne Bibliotek søndag den 7. april 2019 kl. 16.00 til ca. 20.00 – hvor flere familier fremmødte. To personer deltog gratis fra Dialogkorpset og faciliterede deltagerne gennem rollespil og dialog. Mens de voksne deltog i arrangementet var der arrangeret pasning og legestue for de mindste.

Ved Integrationsrådsmøde 24. april 2019 afholdes dialogmøde med AOF Bornholm. Formålet var at drøfte opkvalificerings og kursusmuligheder. Drøftelsen blev taget til efterretning.

Ved Integrationsrådsmøde den 4. september 2019 afholdes dialogmøde med Bornholms Ældreråd med fokus på, hvad der er af tilbud for de ældre flygtninge- og integrationsborgere. Integrationsrådet tog drøftelsen til efterretning.

Ultimo 2020 anmodede Integrationsrådet om, at kommunalbestyrelsen ved borgmesteren rettede henvendelse til udlændinge- og integrationsministeren for at forbedre forholdene omkring biometrisk sagsbehandling. Dette blev imødekommet og borgmesteren fremsendte 1. december 2020 brev og redegjorde for problemstillingen i forhold til et begrænset antal tider der kan reserveres, og som følge deraf oplever borgerne en ganske lang ventetid. Udlændinge- og integrationsministeren svarede på denne henvendelse den 16. december 2020 og oplyste, at der vil blive gennemført en spørgeundersøgelse og skulle det vise sig, at der fortsat er problemer med ventetid vil der blive taget højde for det.

Økonomiske konsekvenser

-

Supplerende sagsfremstilling

På baggrund af beretningen bør der ske en genovervejelse af Integrationsrådets fremtidige funktion og virke, herunder en overvejelse om, hvordan rådets formål kan opfyldes mest hensigtsmæssigt.

Punkt 13: Udmøntning af statslige midler til opnormering i de kommunale børnehuse i 2022

Åbent punkt

13 Udmøntning af statslige midler til opnormering i de kommunale børnehuse i 2022

28.06.16Ø34-0002

Behandling	Mødedato	Åbent punkt	Lukket punkt
Børne- og Skoleudvalget	02-11-2021	2	
Økonomi-, Erhvervs- og Planudvalget	17-11-2021	11	
Kommunalbestyrelsen	25-11-2021	13	

Hvem beslutter

Børne- og Skoleudvalget indstiller

Økonomi-, Erhvervs- og Planudvalget indstiller

Kommunalbestyrelsen beslutter

Resumé

Bornholms Regionskommune vil i 2022 modtage statslige puljemidler på 4,79 mio. kr. til indfasning af minimumsnormeringer. De statslige midler er indregnet i budgettet for 2022, men der skal politisk tages stilling til, hvordan de kommunale børnehuses andel af de statslige midler skal udmøntes i 2022 og 2023. Beløbet til de kommunale børnehuse udgør 4,136 mio. kr. og kan udmøntes på tre måder.

Indstilling og beslutning

Servicedirektøren indstiller, at

- a) de kommunale børnehuses andel af de statslige puljemidler på 4,136 mio. kr., til indfasning af minimumsnormeringer i 2022, udmøntes som beskrevet i model 1.

- b) den valgte model også anvendes i 2023.

Børne- og Skoleudvalget den 2. november 2021:

Ad A: Anbefales.

Ad. B: Anbefales.

Økonomi-, Erhvervs- og Planudvalget den 17. november 2021:

Anbefales.

Kommunalbestyrelsen den 25. november 2021:

Godkendt.

Sagsfremstilling

Ved finansloven for 2020, blev det besluttet, at der skulle være lovbundne minimumsnormeringer fra 2025. I den forbindelse blev der afsat statslige puljemidler fra 2020 og frem, så kommunerne løbende kunne øge normeringerne frem mod ikrafttrædelsen af lovkravet. Med aftalen om finansloven for 2021 blev de lovbundne normeringer fremrykket fra 2025 til 2024. Dertil blev der afsat yderligere 200 mio. kr. i 2021-23, 400 mio. kr. i 2024 og 200 mio. kr. i 2025 og frem, til hurtigere indfasning af minimumsnormeringerne.

Som det fremgår af Tabel 1, så er der afsat 1,8 mia. kr. på landsplan i 2024, når lovkravet om minimumsnormeringer træder i kraft.

Tabel 1 Statslige midler på landsplan til minimumsnormeringer fra 2020 og frem

Tal i mio. kr. *)	2020	2021	2022	2023	2024	2025-
Finansloven for 2020	500	600	800	1.200	1.400	1.600
Finansloven for 2021		200	200	200	400	200
Statslige midler i alt	500	800	1.000	1.400	1.800	1.800
Heraf til BRK	2,5	3,9	4,8	6,7	8,6	8,6

*) Puljemidlerne fordeles i årene 2020-2023 efter kommunernes andel af nul- til femårige

Fra 1. januar 2024, vil midlerne fra staten blive en del af bloktilskuddet. I perioden frem mod 2024, er midlerne fra staten såkaldte puljemidler, der årligt tildeles kommunerne ud fra andelen af nul- til femårige.

Seneste udmelding fra Børne- og Undervisningsministeriet er, at Bornholms Regionskommune vil modtage 4,79 mio. kr. fra staten til indfasning af minimumsnormeringer i 2022. De statslige puljemidler er indregnet i kommunens budget for 2022 og fordelingen af midlerne fremgår af tabel 2.

Tabel 2 Fordeling af de statslige puljemidler til minimumsnormeringer i 2022

Tal i 1.000 kr.	2022
Øget bevilling til de kommunale børnehuse	4.136
Ændring forældrebetaling	-1.034
Ændring fripladser og søskendetilskud, kommunalt	424
Ændring tilskud til privatinstitutioner	1.128
Ændring fripladser og søskendetilskud, privat	136
Statstilskud i alt	4.790

Som det fremgår af Tabel 2, så udgør de kommunale børnehuses andel af de statslige midler i alt 4,136 mio. kr. Midlerne er midlertidigt placeret på en konto under fællesudgifter og skal udmøntes til børnehusesnes budget for 2022. Dette kan ske på tre måder.

- 1) Midlerne fordeles efter princippet "pengene følger barnet". I så fald vil det være det budgetterede børnetal for 2022, der anvendes som fordelingsnøgle for udmøntning af midlerne.
- 2) Midlerne deles ligeligt mellem de kommunale børnehuse.
- 3) Midlerne fordeles som en mellemting mellem model 1) og 2).

Tabel 3 Fordeling af de statslige puljemidler til de kommunale børnehuse i 2022

Beløb i hele kroner	1)	2)	3)
Trinbrættet Rønne Nord	466.257	243.312	354.785
Natur- og Skovbørnehuset	240.053	243.312	241.683
Morbærstiens Børnehave	134.296	243.312	188.804
Børnehuset Søstjernen	228.302	243.312	235.807
Børnehuset Nordstjernen	200.604	243.312	221.958
Børnehuset Skatteøen	276.145	243.312	259.729
Signalhuset	199.765	243.312	221.538
Svaneke Børnehus	196.407	243.312	219.860
Nexø Børnehus	426.808	243.312	335.060
Gudhjem børnehaven og vuggestue	188.853	243.312	216.083
Østermarie Børnehus Mariehønen	229.142	243.312	236.227
Børnehuset Trilobitten	362.598	243.312	302.955
Allinge Børnehus	144.368	243.312	193.840
Tejn Børnehus	158.637	243.312	200.974
Klemensker Børnehus	234.178	243.312	238.745
Nyker Børnehus	196.407	243.312	219.860
Børnehuset i Hasle	253.483	243.312	248.397
I alt	4.136.304	4.136.304	4.136.304

De udmøntede budgetter i 2022 er endelige og bliver ikke korrigeret, selvom børnetallet ændrer sig i løbet af året. Dette princip blev også anvendt ved udmøntningen af budgettet for 2021 og giver børnehusene en sikkerhed for, hvilke midler de har at råde over i 2022.

I 2021 blev de statslige puljemidler fordelt efter "pengene følger barnet", hvilket bedst understøtter intentionen om at leve op til minimumsnormeringen med 1 voksen til 3 børn i vuggestuen og 1 voksen til 6 børn i børnehaven.

Center for Børn og Familie anbefaler, at man igen i 2022 og 2023 benytter model 1, og lader "pengene følge barnet".

Økonomiske konsekvenser

-

Supplerende sagsfremstilling

-

Punkt 14: Indkøb af flere elcykler og en kabinescooter til hjemmeplejen

Åbent punkt

14 Indkøb af flere elcykler og en kabinescooter til hjemmeplejen

83.00.00G01-0050

Behandling	Mødedato	Åbent punkt	Lukket punkt
Social- og Sundhedsudvalget	01-11-2021	4	
Økonomi-, Erhvervs- og Planudvalget	17-11-2021	13	
Kommunalbestyrelsen	25-11-2021	14	

Politisk sagsgang

Social- og Sundhedsudvalget indstiller
Økonomi-, Erhvervs- og Planudvalget indstiller
Kommunalbestyrelsen godkender

Resumé

I forbindelse med budget 2021 blev det besluttet, at der skulle anskaffes 61 elcykler inkl. cykelhjelme til hjemmeplejen. Indkøbet omfattede endvidere en kabinescooter.

Vurderingen fra nogle teams er, at der med fordel kan indkøbes flere el-cykler. Hertil kommer at der i nogle teams har været en eller to elcykler gennem flere år. Disse trænger til udskiftning, da de begynder at skulle repareres på væsentlige dele.

Indstilling og beslutning

Servicedirektøren indstiller til, at:

- Der indkøbes yderligere 13 stk. el-cykler og en kabinescooter.
- Godkender, at indkøbene finansieres ved anvendelse af restbeløbet på kr. 137.305,00 fra tidligere cykelbudget (budgetbevilling i 2020) samt af midler fra Center for Ældres egen økonomiske ramme kr. 100.000,00

Social- og sundhedsudvalget den 1. november 2021:

Indstilling anbefales.

Økonomi-, Erhvervs- og Planudvalget den 17. november 2021:

Anbefales.

Kommunalbestyrelsen den 25. november 2021:

Godkendt.

Sagsfremstilling

Erfaringer med elcyklerne og kabinescooteren er, at det giver fleksibel transportmulighed og et bedre arbejdsmiljø ved mere komfortabel kørsel mellem borgere, hvor der længere distancer. Kabinescooteren erstatter en bil i det team, hvor den har kørt i en periode.

Center for Ældre vurderer, at vi med fordel kan lade flere el-cykler indgå i cykelflåden. Desuden er der brug for at udskifte et antal ældre el-cykler, der er ved at være udslidte. Endvidere vil anskaffelse af en kabinescooter på Sydbornholm kunne dække behov for en ekstra bil i teamet i de perioder, hvor der er opstået øget opgavemængde i landområderne, det kunne fx være i turistsæsonen.

Økonomiske konsekvenser

Det samlede beløb for indkøb af de 61 cykler i budget 2021 blev billigere end budgetteret. Indkøb af yderligere 13 cykler og en kabinescooter finansieres dels ved anvendelse af restbeløbet fra tidligere cykelbudget på kr. 137.305,00 kr. og dels inden for Center for Ældres egen ramme med kr. 100.000,00

Restbeløb i budgettet og de overførte midler anvendes til:

- Dækning af ekstraudgift til elektriker i forbindelse med etablering af lade stationer til de allerede indkøbte elcyklerne på 34.363,- kr.
- Indkøb af det efterspurgte 13 cykler hos samme leverandør og til samme pris som de allerede indkøbte cykler kr. 153.335,00
- Indkøb af kabinescooter til en pris svarende til tidligere indkøbt kabinescooter til hjemmeplejen kr. 43.200,00

Den samlede anskaffelsespris inkl. udgift til etablering af lade stationer anslås til 230.898,00 kr. ex. Moms.

Supplerende sagsfremstilling

-

Punkt 15: Anlægsbevilling til opgradering af brandsikkerheden i plejeboliger på Bornholm, spor 1

Åbent punkt

15 Anlægsbevilling til opgradering af brandsikkerheden i plejeboliger på Bornholm, spor 1

82.00.00G01-0257

Behandling	Mødedato	Åbent punkt	Lukket punkt
Natur- og Miljøudvalget	02-11-2021	10	
Økonomi-, Erhvervs- og Planudvalget	17-11-2021	18	
Kommunalbestyrelsen	25-11-2021	15	

Politisk sagsgang

Natur- og Miljøudvalget indstiller

Økonomi-, Erhvervs- og Planudvalget indstiller

Kommunalbestyrelsen beslutter

Resumé

Kommunalbestyrelsen godkendte den 25. juni 2020 en anlægsbevilling på 10.049.000 kr. til rådgiverydelser og anlægsarbejder til opgradering af brandsikkerheden på plejecentrene Klippebo og Aabo efter henvendelse fra Trafik-, Bygge- og Boligstyrelsen.

Anlægsbevillingen blev givet på foreløbige forudsætninger på grund af sagens hastende karakter, og det blev i sagen i juni 2020 forudsat, at anlægsbevillingen skulle justeres når de konkrete forudsætninger for projektet blev kendt, forventeligt i efteråret 2020.

Sagen om justering af anlægsbevillingen forelægges dog først nu, idet opstarten på projektet blev forsinket, og der er i processen ændret i forudsætningerne, således at anlægsbevillingen nu alene skal omfatte opgradering af brandsikkerheden på Plejecenter Aabo.

Justeringen af anlægsbevillingen samt optagelse af lån indebærer, at der bevillingsmæssigt tilbagesføres 9.074.000 kr. til kassebeholdningen.

Indstilling og beslutning

Direktøren indstiller, at

- anlægsbevillingen til brandsikkerhed spor 1 reduceres med 6.249.000 kr., så den herefter udgør 975.000 kr. ekskl. moms vedr. servicearealer og 2.825.000 kr. inkl. moms vedr. boliger, begge vedr. Plejecenter Aabo,
- der gives tillægsbevilling til rådighedsbeløb på -6.249.000 kr. i 2021, således at rådighedsbeløbene herefter udgør 773.705 kr. ekskl. moms vedr. servicearealer og 2.258.333 kr. inkl. moms vedr. boliger,
- der gives bevilling til optagelse af lån og tillægsbevilling til rådighedsbeløb til optagelse af lån i 2021 på -2.825.000 kr., og
- nettobeløbet ved justering af rådighedsbeløbene på 9.074.000 kr. tilføres kassebeholdningen.

Natur- og Miljøudvalget den 2. november 2021:

Indstilling anbefales.

Økonomi-, Erhvervs- og Planudvalget den 17. november 2021:
Anbefales.

Kommunalbestyrelsen den 25. november 2021:
Godkendt.

Sagsfremstilling

Kommunalbestyrelsen godkendte den 25. juni 2020 en anlægsbevilling på 10.049.000 kr. ekskl. moms til rådgiverydelser og anlægsarbejder til opgradering af brandsikkerheden på plejecentrene Klippebo og Aabo.

Anlægsbevillingen blev givet ud fra foreløbige overslag over udgifterne samt under forudsætning af, at bevillingen kunne rumme afholdelse af udgifterne til opgradering af brandsikkerheden på begge plejecentre. Der var på det tidspunkt ikke foretaget en opdeling af bevillingen på hhv. boligdelen og servicearealerne på de to plejecentre, og der havde ikke været en dialog med Lejerbo, som ejer af Klippebo, om fordeling/afholdelse af anlægsudgifterne vedrørende Klippebo.

Plejecenter Klippebo

Efter konsultation med BDO, kommunens revisionselskab, blev det afklaret, at Bornholms Regionskommune ikke kunne afholde udgifter til opgradering af brandsikkerheden på Plejecenter Klippebo. I stedet skulle Lejerbo afholde og finansiere den påkrævede opgradering, og kommunalbestyrelsen godkendte den 17. september 2020 på den baggrund en ansøgning fra Lejerbo om optagelse af lån på i alt 5,6 mio. kr. samt kommunegaranti for lånet. Dermed udgår denne del af projektet af anlægsbevillingen.

Bornholms Regionskommune har forestået udbud af projektet samt projektstyring, og har i anlægsfasen afholdt udgifterne som udlæg for Lejerbo. Det kan bemærkes, at udgifterne til projektet er blevet lavere end oprindeligt estimeret. Projektet er endnu ikke afleveret da et uønsket rør skal omlægges pga. en fejlprojektering.

Lejerbo finansierer anlægsudgifterne ved optagelse af lån. Det medfører både en lejestigning for beboerne og en lejestigning for regionskommunens leje af servicearealerne. Den endelige lejestigning på servicearealerne er endnu ikke kendt, og stigningen er ikke indarbejdet i budgettet for 2022.

Plejecenter Aabo

Anlægsudgifterne til opgradering af brandsikkerheden på Aabo fordeles med den sædvanlige fordelingsnøgle mellem boliger og servicearealer på 70/30. Den del af bevillingen der vedrører boligerne skal gives inkl. moms, da momsen ikke kan fratrækkes på boligdelen. Der skal samtidig gives bevilling til optagelse af et tilsvarende lån til finansiering af anlægsudgiften vedr. boligdelen, idet ydelserne på lån indregnes i huslejen.

Det bemærkes, at udgifterne til projektet er blevet lavere end oprindeligt estimeret. Der vil blive redegjort nærmere for dette i forbindelse med aflæggelse af anlægsregnskab for projektet. Projektet er endnu ikke afleveret, men det er sat i drift i foråret 2021, og de anførte beløb i tabel 1 er baseret på de afholdte udgifter.

Anlægsbevillingen til opgradering af brandsikkerheden på Plejecenter Aabo skal herefter udgøre følgende beløb:

Tabel 1: Anlægsudgifter vedr. Plejecenter Aabo

Anlægsudgifter til servicearealer (ekskl. moms)	975.000 kr.
Anlægsudgifter til boliger (inkl. moms)	2.825.000 kr.
Samlet anlægsbevilling	3.800.000 kr.

Der optages lån på 2.825.000 kr. til finansiering af anlægsudgifterne vedr. boligdelen. Der er taget højde for dette i driftsbudgettet for boligerne og ved fastsættelsen af huslejen for 2022. Kommunalbestyrelsen har den 23. september 2021 godkendt lejeforhøjelsen i forbindelse med godkendelse af regnskab 2020 samt budget 2022 for de kommunale pleje- og handicapboliger. Optagelsen af lånet sker når anlægsprojektet er endeligt afsluttet og tilpasses så det svarer til anlægsudgifterne vedr. boligerne (inkl. moms).

Økonomiske konsekvenser

De ændrede forudsætninger for anlægsbevillingen til opgradering af brandsikkerheden, spor 1, betyder, at der netto er et samlet finansieringsbehov på 975.000 kr. jf. tabel 2.

Tabellen viser dels hvordan anlægsbevillingerne skal justeres og dels hvordan rådighedsbeløbene i 2021 skal justeres. Forskellen på de to beløb udgøres af de udgifter der er afholdt i 2020, idet det rådighedsbeløb der ikke blev brugt i 2020 er overført til 2021.

Tabel 2: Justering af anlægsbevilling og rådighedsbeløb i 2021, Plejecenter Aabo

Hele kroner	Anlægsbevilling	Rådighedsbeløb i budget 2021
Anlægsudgifter til servicearealer (ekskl. moms)	975.000	773.705
Anlægsudgifter til boliger (inkl. moms)	2.825.000	2.258.333
Samlet anlægsbevilling	3.800.000	3.032.038
Oprindelig anlægsbevilling af 25. juni 2020	10.049.000	9.281.038
<i>Reduktion af anlægsbevilling / rådighedsbeløb til anlæg</i>	<i>-6.249.000</i>	<i>-6.249.000</i>
Optagelse af lån	-2.825.000	-2.825.000
Beløb der tilbageføres til kassebeholdningen	9.074.000	9.074.000

Den samlede anlægsbevilling/rådighedsbeløbene reduceres med 6.249.000 kr., og efter finansiering gennem optagelse af lån tilbageføres der 9.074.000 kr. til kassebeholdningen.

Kommunalbestyrelsen besluttede den 25. februar 2021 at iværksætte en opgradering af brandsikkerheden på kommunens egne plejecentre og botilbud i spor 2A. Der fremsendes samtidig med denne sag en sag om anlægsbevilling til anlægsarbejder i spor 2A samt bevilling til låneoptagelse, finansieret af kassebeholdningen med 2.897.700 kr.

Supplerende sagsfremstilling

Ingen.

Punkt 16: Anlægsbevilling til energirenoveringer i de kommunale ejendomme - ESCO fase 3

Åbent punkt

16 Anlægsbevilling til energirenoveringer i de kommunale ejendomme - ESCO fase 3

82.09.00P20-0004

Behandling	Mødedato	Åbent punkt	Lukket punkt
Natur- og Miljøudvalget	02-11-2021	7	
Økonomi-, Erhvervs- og Planudvalget	17-11-2021	17	
Kommunalbestyrelsen	25-11-2021	16	

Politisk sagsgang

Natur- og Miljøudvalget indstiller

Økonomi-, Erhvervs- og Planudvalget indstiller

Kommunalbestyrelsen beslutter

Resumé

I henhold til Bornholms Energistrategi 2025 samt Bornholms Regionskommunes vision "Grøn Bæredygtig Ø" besluttede kommunalbestyrelsen den 24. november 2011, at iværksætte "Intern ESCO Scenarie 4". Ejendomsservice har derfor siden 2012 arbejdet med at gennemføre energioptimeringer i kommunens ejendomme.

Da der til stadighed viser sig muligheder for energibesparende tiltag, anbefales det at iværksætte ESCO – fase 3.

I forbindelse med vedtagelsen af budget 2021 blev det besluttet, at afsætte midler til dette formål. Center for Ejendomme og Drift søger hermed om en anlægsbevilling til projektet.

Indstilling og beslutning

Direktøren indstiller at:

- a) der gives en anlægsbevilling på i alt 12.000.000 kr. til energirenoveringer i de kommunale ejendomme. Anlægsbevillingen svarer til de i budget 2021-2024 afsatte rådighedsbeløb.
- b) anlægsbevillingen gives til Center for Ejendomme og Drift under Natur- og Miljøudvalget.

Natur- og Miljøudvalget den 28. september 2021:

Udsættes.

Direktøren indstiller at:

- a) der gives en anlægsbevilling på 3.000.000 kr. til energirenoveringer i de kommunale ejendomme fase 3. Anlægsbevillingen svarer til det i budget 2021 afsatte rådighedsbeløb.
- b) anlægsbevillingen gives til Center for Ejendomme og Drift under Natur- og Miljøudvalget.

Natur- og Miljøudvalget den 2. november 2021:

Indstillingen anbefales.

Økonomi-, Erhvervs- og Planudvalget den 17. november 2021:

Anbefales.

Kommunalbestyrelsen den 25. november 2021:
Godkendt.

Sagsfremstilling

Ejendomsservice har siden 2012 arbejdet på at energioptimere kommunens ejendomme og har på nuværende tidspunkt bl.a. opsat 23 solcelleanlæg, opsat i nærheden af 22.000 indendørs LED-lysarmaturer og, der er renoveret eller udskiftet varme- og ventilationsanlæg i hovedparten af kommunens større bygninger. Disse tiltag har tilsammen med andre projekter givet en tilbagebetalingstid på ca. 12 år.

Kommunen har mulighed for at spare yderligere på driftsbudgettet, hvis ESCO – fase 3 iværksættes.

Der er stadig bygninger, hvor der er muligheder for nye energibesparende projekter. Da der er en rivende udvikling indenfor udstyr til energibesparelser, og priserne er faldende, kan tiltag, som for få år siden var uøkonomiske, nu realiseres.

Projektet drejer sig om energirenoveringer i kommunens bygninger generelt, dvs. børnehaver, skoler, plejecentre, idrætshaller osv.

Da de "lavt hængende frugter" allerede er høstet, må der nu forventes en simpel tilbagebetalingstid på ca. 15 år.

I de tidligere ESCO-faser var anlægsbevillingssagerne vedlagt en liste over de arbejder, der skulle udføres og, hvilke bygninger, der var omfattet. Listen dannede grundlag for anlægsbevillingen. Det var en oversigt over tiltag, der var kendt på bevillingstidspunktet, og dermed ikke en endelig opgørelse over opgaver.

I 2020, da ESCO-projektets fase 2 var godt i gang, anbefalede Ejendomsservice, at projektets resterende rådighedsbeløb skulle anvendes ud fra påviste behov for energioptimerende tiltag, og fortsat ud fra det generelle princip om en maksimal tilbagebetalingstid på 12½ år. Baggrunden for anbefalingen var, at der hele tiden dukker nye egnede emner til energibesparelser op.

Den 29. juni 2020 godkendte kommunalbestyrelsen, at principperne for energioptimerende tiltag i ESCO-projektets fase 2 ændres, så arbejderne ikke udføres ud fra en liste, men ud fra påviste behov.

På den baggrund foreligger der ikke en sådan liste, som bilag til denne sag, idet det forudsættes, at de ændrede principper også gælder for ESCO-projektets fase 3, dog som nævnt med en tilbagebetalingstid på ca. 15 år i stedet for 12½ år.

Det kan oplyses, at følgende tiltag pt. er under forberedelse inden for det næste års tid:

- Lys - Haslehallens omklædning
- Varme, ventilation og lys - Kommunikationscenteret
- Varme og ventilation - Sandemandsgården
- Varme og Ventilation - Svanekehallen
- Lys - Svaneke Bibliotek
- Lys, aula - Kongeskærskolen.
- Varmestyring - Hasle Gl. Rådhus

Økonomiske konsekvenser

I forbindelse med vedtagelsen af budget 2021 blev det besluttet at afsætte rådighedsbeløb til iværksættelse af ESCO – fase 3 for i alt 12.000.000 kr., idet der blev afsat 3.000.000 kr. i hvert af årene 2021–2024.

Der søges om en anlægsbevilling på i alt 12.000.000 kr. til iværksættelse af energirenoveringer i de kommunale ejendomme ESCO – fase 3, idet der som nævnt er afsat rådighedsbeløb til formålet i budgettet.

Anlægsudgiften lånefinansieres. Der er tilsvarende afsat rådighedsbeløb for i alt 12.000.000 kr. til lånoptagelse, 3.000.000 kr. i hvert af årene 2021-2024.

Lånene optages årligt i marts/april måned, hvor der optages lån på sidste års låneramme. Der vil blive ansøgt om anlægsbevilling til lånoptagelse i forbindelse hermed.

Supplerende sagsfremstilling

Administrationen har undersøgt spørgsmålet om hvorvidt kommunalbestyrelsen kan vælge at stoppe ESCO fase 3 og dermed undlade at give den fulde anlægsbevilling på 12.000.000 kr.

Der kan godt gives en anlægsbevilling på 3 mio. kr. i den aktuelle sag uden at kommunalbestyrelsen er forpligtet til at forhøje anlægsbevillingen i de kommende år. Den siddende kommunalbestyrelse kan til hver en tid beslutte at stoppe for ESCO fase 3.

Hvis kommunalbestyrelsen beslutter at stoppe projektet i de kommende år, vil det afsatte budget til både anlægsarbejdet og til låneoptagelse blive fjernet.

Økonomiske konsekvenser

I forbindelse med vedtagelsen af budget 2021 blev det besluttet at afsætte rådighedsbeløb til iværksættelse af ESCO – fase 3 for i alt 12.000.000 kr., idet der blev afsat 3.000.000 kr. i hvert af årene 2021–2024.

Anlægsudgiften finansieres ved optagelse af lån. Der blev tilsvarende afsat rådighedsbeløb for i alt 12.000.000 kr. til låneoptagelse, 3.000.000 kr. i hvert af årene 2021-2024. Lånene optages årligt i marts/april måned, hvor der optages lån på sidste års låneramme. Der vil blive ansøgt om anlægsbevilling til låneoptagelse i forbindelse hermed.

Der søges i denne sag om en anlægsbevilling på 3.000.000 kr. til opstart af anlægsarbejdet med energirenoveringer i de kommunale ejendomme, ESCO – fase 3, idet der som nævnt er afsat rådighedsbeløb til formålet i budgettet.

Anlægsbevillingen vil efterfølgende blive ansøgt forhøjet med 3.000.000 kr. hvert år til og med 2024, og samtidig vil sagen blive vedlagt en oversigt over de energirenoveringer, der er blevet udført for det forgange års rådighedsbeløb.

**Punkt 17: Anlægsbevilling til ændring af forløbet af kyststien på
Sydbornholm**

Åbent punkt

17 Anlægsbevilling til ændring af forløbet af kyststien på Sydbornholm

01.05.15P20-0017

Behandling	Mødedato	Åbent punkt	Lukket punkt
Natur- og Miljøudvalget	02-11-2021	8	
Økonomi-, Erhvervs- og Planudvalget	17-11-2021	16	
Kommunalbestyrelsen	25-11-2021	17	

Politisk sagsgang

Natur- og Miljøudvalget indstiller

Økonomi-, Erhvervs- og Planudvalget indstiller

Kommunalbestyrelsen beslutter.

Resumé

På budgettet for 2021 er der afsat rådighedsbeløb på 300.000 kr. til at ændre forløbet af kyststien på Sydbornholm, således at den på de strækninger hvor den går på stranden, forlægges til markkanter og naturarealer oppe i land. Efter gennemgang af stiforløbet og forhandlinger med lodsejere står det klart, at det afsatte rådighedsbeløb ikke rækker til en omlægning på hele strækningen. Strækningen fra Boderne til Lufthavnen anses for den vigtigste strækning at omlægge. Derfor foreslår administrationen, at man udsætter en evt. omlægning af strækningen ved Dueodde fra Sandvejen til Pilegårdsvej, som skønnes at koste ca. 100.000 kr. Det vurderes, at en omlægning på strækningen fra Boderne til Lufthavnen, hvor behovet for omlægning er størst, vil koste 320.000 kr.

Der søges i denne sag om godkendelse af stiforløbet samt en anlægsbevilling på 320.000 kr.

Indstilling og beslutning

Direktøren indstiller, at:

- a) stiforløbet med rød markering på strækningen fra Boderne til Lufthavnen godkendes og gennemføres.
- b) stiforløbet, hvor der ikke er enighed med lodsejer gennemføres, som administrationen anbefaler.
- c) der gives en anlægsbevilling på 320.000 kr. til ovennævnte projekt.
- d) udgiften finansieres af det til formålet afsatte rådighedsbeløb på 300.000 kr. i budget 2021 samt 20.000 kr. fra driftsbevilling 52, Teknik, natur og miljø, naturforvaltning, og
- e) anlægsbevillingen gives til Center for Natur, Miljø og Fritid under Natur- og Miljøudvalget

Natur- og Miljøudvalget den 2. november 2021:

Indstilling anbefales.

Økonomi-, Erhvervs- og Planudvalget den 17. november 2021:

Anbefales.

Kommunalbestyrelsen den 25. november 2021:
Godkendt.

Sagsfremstilling

Center for Natur, Miljø og Fritid har haft en dialog med de 9 lodsejere, der bliver berørt af omlægningen, på strækningen fra Boderne til Lufthavnen Efter flere forhandlinger er der nu opnået enighed med de 7 lodsejere om forløbet. 2 lodsejere er der ikke opnået fuld enighed med.

Flere steder har lodsejerforhandlingerne resulteret i, at stien flyttes fra stranden til kyststiens oprindelige forløb på de noget ustabile skrænter, hvorfra den blev flyttet for 10 – 15 år siden pga. jordskred. Stien anlægges som en trampesti uden nogen form for belægning. Trapperne bliver som hovedregel anlagt som "jordtrapper" hvilket vil sige at der bliver sat et bræt på højkant for hvert trin. Trinnet bliver opfyldt med jord. Broerne over de små vandløb bliver simple træbroer.

Ejeren af matr.nr. 42c, Aaker, er ikke enig i administrationens forslag om et forløb gennem skoven, men vil have den til at gå uden om på marken i stedet. Forløbet gennem skoven, via en eksisterende sti, er dog at foretrække da der er en sti hvor publikum i forvejen har adgang jf. Naturbeskyttelseslovens § 23 og fordi det bliver vanskeligt at lede publikum forbi stien videre ad vejen mod nord og rundt om skoven. Ruten nord om skoven vil fordyre projektet med ca. 15.000 kr.

Ejeren af matr.nr. 2d, Arnager har bedt om, at man ser på muligheden for at lægge stien nede på skrænten på en del af strækningen. Dette vil indebære en fordyrelse af projektet med ca. 100.000 kr. og være mindre ideel.

Hvis der ikke opnås enighed med de sidste to lodsejere, og der skal eksproprieres en adgangsret, vil der komme yderligere udgifter til ekspropriationen. I det tilfælde vil sagen komme til fornyet politisk godkendelse.

Oversigtskort over ændring af sydkyststiens forløb



Orange linje er nuværende sti
Rød stiple er forslag til ny stiføring
Gul stiple er lodsejers ønske om stiføring

Detailkort:



Ejer af matr.nr. 42c, Aaker, har accepteret at stien forlægges til hans mark, men vil ikke have den til at forløbe gennem skoven ad en eksisterende sti, som han mener sommerhusejerne i området har lavet uden hans medvirken. I stedet vil han have den til at forløbe på marken ad den gule markering. Administrationen anbefaler linjeføring gennem skoven, idet der er en sti hvor publikum i forvejen har adgang jf. Naturbeskyttelseslovens § 23 og fordi det bliver vanskeligt at lede publikum forbi stien videre ad vejen mod nord og rundt om skoven.



Med ejer af matr.nr. 44a, Aaker, er det aftalt at stien følger samme trace` som kyststien oprindeligt gjorde. På matriklens sydøstre del vil stien fortsat ligge på stranden da det er eneste mulighed for at passere Stangegård, med mindre man går nord om bygninger og have.

Med ejer af matr.nr. 91d, Aaker, er det aftalt at stien følger samme trace` som kyststien oprindelig gjorde.

Mellem de to matrikler skal der etableres en lille bro over et vandløb.



Med ejer af matr.nr. 45a, Aaker, er det aftalt at stien går i markkanten i matriklens østlige del, herefter ned gennem bakkerne syd for gården, hvorefter den følger stien til Risegårdsvandfaldet et stykke. Der etableres en bro over Risebækken og videre mod vest til Pæregårds jorder. Desuden laves to trapper i den østlige del.

Matrikel 45 a er meget svært passabel på grund af terrænets beskaffenhed, med meget leret jord som en gang imellem skrider ud i havet. Ejer ønsker ikke at stien placeres i markkanten tæt forbi gården, hvilket også kan opleves ubehageligt for forbipasserende. Derfor er der truffet aftale om dette forløb.



Med ejer af matr.nr. 46a, Aaker, er det aftalt at stien følger samme trace` som kyststien oprindelig gjorde.

Med ejer af matr.nr. 90a, Aaker, er det aftalt at stien følger samme trace` som kyststien oprindelig gjorde, bortset fra at den følger markkanten på et længere stykke i matriklens østlige del. Der skal etableres en trappe op til marken.



Med ejer af matr.nr. 49a, Aaker, er det aftalt at stien følger samme trace` som kyststien oprindelig gjorde, bortset fra at nedgangen fra marken til kystskrænten flyttes mod vest, så man undgår en meget lang trappe. Her kan skrænten passeres ad en trampesti uden trappeanlæg.



Med ejer af matr.nr. 8q, er det aftalt at stien følger en markvej i det østlige skel, inden den drejer til venstre langs et stendige. Herefter via en ny trappe ned i Mølle dalen, hvor der

etableres en ny sti langs vandløbet i bunden af dalen. Der laves en lille bro over vandløbet, hvorefter stien følger Naturstyrelsens sti op til rastepladsen. Fra rastepladsen følges cykelstien hen til Naturstyrelsens shelterplads, hvor den nye sti rammer den nuværende kyststi.



Med ejer af matr.nr. 2d, Arnager Fiskerleje, Nylars, er der lavet aftale om et nyt forløb af kyststi langs markkanten fra Arnager til "Verdens ende" ved skellet til lufthavnen. Lodsejeren ønsker dog en linjeføring nede på skrænten noget af vejen. Dette anses dog for en vanskelig opgave på grund af terrænet beskaffenhed og fordi det indebærer at der skal laves 2 trapper mere. Administrationen anbefaler en linjeføring i markkanten.

Der udbetales en erstatning til lodsejerne for et to meter bredt tracé, på 20 kr./m² på markjord og 10 kr./m² på naturarealer/skov. Der udbetales ikke erstatning hvor stien anlægges i det oprindelige tracé, da der er betalt erstatning en gang.

Økonomiske konsekvenser

Center for Natur, Miljø og Fritid, Natur søger om en anlægsbevilling på 320.000 kr. til omlægning af kyststi mellem Boderne og lufthavnen.

Projektet søges finansieret af det til formålet afsatte rådighedsbeløb på 300.000 kr. i det vedtagne budget for 2021 samt 20.000 kr. fra driftsbevilling 52 Teknik, natur og miljø, naturforvaltning.

Anlægsbudget	Kroner
Lodsejererstatninger	97.300
Anlæg af trapper	110.000
Anlæg af broer	50.000
Stimarkering	19.200

Rydning af stistrækning (træer og buske)	44.000
Anlægsbudget i alt, afrundet	320.000

Finansiering	Kroner
Rådighedsbeløb i budget 2021	-300.000
Bevilling 52 Teknik, natur og miljø, naturforvaltning	-20.000
Finansiering i alt	-320.000

Man må forvente at de årlige driftsudgifter til vedligeholdelse af kyststien øges fra de nuværende ca. 145.000 kr. til ca. 200.000 kr., da der vil være flere tekniske anlæg, flere skilte og øvrig afmærkning. Desuden at der, med mange års mellemrum, er en lille risiko for mindre jordskred enkelte steder som vil kræve at stien genetableres på korte strækninger. Det forventes, at den øgede udgift til løbende vedligeholdelse kan holdes indenfor nuværende driftsbudget på området (bevilling 52 Teknik, natur og miljø) ved prioritering og mindre justering af det generelle serviceniveau på stierne.

Supplerende sagsfremstilling

Ingen

Punkt 18: Anlægsbevilling til salg af grundareal - Gryneparken, Svaneke

Åbent punkt

18 Anlægsbevilling til salg af grundareal - Gryneparken, Svaneke

82.02.00G10-0261

Behandling	Mødedato	Åbent punkt	Lukket punkt
Økonomi-, Erhvervs- og Planudvalget	04-11-2021	3	
Kommunalbestyrelsen	25-11-2021	18	

Politisk sagsgang

Økonomi-, Erhvervs- og Planudvalget indstiller
Kommunalbestyrelsen beslutter

Resumé

Kommunalbestyrelsen godkendte den 25. marts 2021 en anlægsbevilling på 155.000 kr. til igangsætning af en arkæologisk forundersøgelse af grundarealet ved Gryneparken i Svaneke og til afgrødeerstatning i 2021 til forpagteren.

Grundarealet ved Gryneparken har været udbudt til salg på kommunens hjemmeside i otte uger.

Kommunalbestyrelsen godkendte på mødet den 24. juni 2021 at imødekomme et købstilbud på 4.080.000 kr.

Center for Ejendomme og Drift søger i denne sag om en forhøjelse af anlægsbevillingen, idet der skal gives bevilling til salget og afgrødeerstatning i 2022.

Indstilling og beslutning

Kommunaldirektøren indstiller,

a) at anlægsbevillingen forhøjes med samlet netto -3.977.150 kr., svarende til en udgift på 102.850 kr. til salgsomkostninger og afgrødeerstatning, samt en indtægt på -4.080.000 kr. til salg af arealet, hvorefter den samlede anlægsbevilling udgør netto -3.822.150 kr.,

b) at der gives en tillægsbevilling til rådighedsbeløb i 2021 på netto -4.012.150 kr. til salgsomkostninger 67.850 kr. og salg af del af grundarealet matr.nr. 21br, Hovedejerlavet, Ibsker beliggende ved Gryneparken i Svaneke -4.080.000 kr., idet nettobeløbet tilføres kassebeholdningen, og

c) at der afsættes rådighedsbeløb i 2022 til afgrødeerstatning til forpagteren på 35.000 kr. finansieret af Økonomi-, Erhvervs- og Planudvalgets pulje til salg af jord og bygninger i 2022.

Økonomi-, Erhvervs- og Planudvalget den 4. november 2021:

Anbefales.

Kommunalbestyrelsen den 25. november 2021:

Godkendt.

Sagsfremstilling

Salg af areal

På kommunalbestyrelsesmødet den 24. juni 2021 blev det godkendt at imødekomme et købstilbud på 4.080.000 kr. i en momsfri transaktion for del af matr.nr. 21br, Hovedejerlavet, Ibsker, beliggende ved Gryneparken i Svaneke.

Det blev tillige besluttet, at sagen efterfølgende skulle forelægges til politisk behandling med henblik på bevillingsafgivelse, når købsaftalen var underskrevet.

Købsaftalen er underskrevet af begge parter, så der skal nu gives bevilling til salget.

Arealet er solgt pr. 15. september 2021.

Afgrødeerstatning i 2022

Da arealet er solgt i indeværende år, vil der også skulle betales afgrødeerstatning til forpagteren i 2022. Udgiften til afgrødeerstatningen anslås til ca. 35.000 kr.

Økonomiske konsekvenser

Anlægsbevilling

Kommunalbestyrelsen godkendte den 25. marts 2021 en anlægsbevilling på 155.000 kr.

Der blev i den forbindelse afsat følgende rådighedsbeløb i 2021:

Arkæologisk forundersøgelse	120.000 kr.
Afgrødeerstatning til forpagteren	35.000 kr.
I alt	155.000 kr.

Udgiften på 155.000 kr. blev finansieret af Økonomi-, Erhvervs- og Planudvalgets pulje til salg af jord og bygninger.

Der søges i denne sag om en forhøjelse af anlægsbevillingen på samlet netto -3.977.150 kr., således at den samlede anlægsbevilling herefter udgør netto -3.822.150 kr., jf. tabel 1 nedenfor (og indstilling a).

Anlægsudgifter og -indtægter

Salg af del af grundareal ved Gryneparken, Svaneke, pr. 15. september 2021

Købstilbud for arealet 4.080.000 kr. momsfri transaktion.

Salg af grundareal,	-4.080.000 kr.
Omkostninger til udstykning, anslået	52.350 kr.
Mæglervurderinger	15.500 kr.

Nettoprovenu, ekskl. moms -4.012.150 kr.

Nettoprovenuet på -4.012.150 kr. tilgår kassebeholdningen (indstilling b).

Afgrødeerstatning i 2022

Da arealet er solgt i indeværende år, vil der også skulle betales afgrødeerstatning til forpagteren i 2022. Der skal derfor afsættes rådighedsbeløb på 35.000 kr. i 2022 til

afgrødeerstatning i 2022. Udgiften finansieres af Økonomi-, Erhvervs- og Planudvalgets pulje til salg af jord og bygninger i 2022 (indstilling c).

Tabel 1: Anlægsbevilling og rådighedsbeløb

Anlæg - hele kroner	Anlægsbevilling	Råd.beløb budget 2021	Råd.beløb budget 2022
Opr. anlægsbevilling af 25. marts 2021	155.000	155.000	
Anlægsudgifter, salgsomk. og erstatning*	102.850	67.850	35.000
Anlægsindtægter, salg af areal*	-4.080.000	-4.080.000	
Samlet, netto	-3.822.150	-3.857.150	35.000

*Anlægsbevillingen forhøjes med netto -3.977.150 kr. (indstilling a)

Tabel 2: Finansiering

Finansiering Anlæg - hele kroner	Samlet fin.	Budget 2021	Budget 2022
Pulje til køb og salg af fast ejendom	-190.000	-155.000	-35.000
Forøgelse af kassebeholdningen	4.012.150	4.012.150	0
I alt	3.822.150	3.857.150	-35.000

Driftsudgifter – bevilling 53 Veje, parker og anlæg

Salget medfører bortfald af en årlig forpagtningsindtægt på ca. 9.000 kr. Samtidig reduceres den årlige udgift til ejendomsskat med ca. 50 pct. svarende til ca. 8.350 kr., hvilket betyder, at der ikke skal afsættes yderligere driftsmidler som følge af salg af arealet.

Moms

Momsreglerne vedrørende salg af byggegrunde blev ændret i 2011. Momsfritagelsen blev ophævet, idet byggegrunde der sælges efter 1. januar 2011 skal pålægges moms.

Men i dette tilfælde er der tale om salg af landbrugsjord, og administrationen har derfor bedt om en udtalelse fra SKAT for at få afdækket, hvorvidt salget af arealet er momsfrigjort eller ej.

SKAT oplyser, at når jorden frem til salgstidspunktet har været bortforpagtet momsfri, så har momslovens momsfrigjortelse i 13 stk. 2 forrang for momspligten i momslovens § 13 stk. 1, litra b. Med andre ord vil salget være momsfrit.

Supplerende sagsfremstilling

Ingen.

Punkt 19: Ændring i BAT's køreplan for rute 10

Åbent punkt

19 Ændring i BAT's køreplan for rute 10

13.05.00A00-0007

Behandling	Mødedato	Åbent punkt	Lukket punkt
Natur- og Miljøudvalget	02-11-2021	5	
Økonomi-, Erhvervs- og Planudvalget	17-11-2021	14	
Kommunalbestyrelsen	25-11-2021	19	

Politisk sagsgang

Natur- og Miljøudvalget indstiller
Økonomi-, Erhvervs- og Planudvalget indstiller
Kommunalbestyrelsen beslutter

Resumé

BAT er blevet opmærksom på nogle uhensigtsmæssigheder med rute 10, og ønsker derfor at tilpasse køreplanen. Ændringerne kan foretages uden ekstrakørsel, og derfor er der ingen økonomiske konsekvenser forbundet hermed.

Indstilling og beslutning

Direktøren indstiller at:

- ændringerne på rute 10 i køreplanen godkendes.

Natur- og Miljøudvalget den 2. november 2021:

Anbefales.

Økonomi-, Erhvervs- og Planudvalget den 17. november 2021:

Anbefales.

Kommunalbestyrelsen den 25. november 2021:

Godkendt.

Sagsfremstilling

Der er uhensigtsmæssigheder med rute 10, og derfor behov for nogle småændringer i køreplanen. Ændringerne kan foretages uden ekstrakørsel, og derfor er der ingen økonomiske konsekvenser forbundet hermed.

Den bus der kører rute 10 afgår fra Rønne havn, men bliver først sat i rute fra Snellemark. Det betyder, at de passagerer der skal med rute 10 fra Rønne Havn skal billettere og påstige en anden bus på havnen og skifte bus på Snellemark. Den uhensigtsmæssighed kan nemt rettes ved at sætte bussen i rute fra Rønne Havn.

Den bus der kører rute 10 med start i Hasle på de to morgenture – kl. 4:49 og kl. 6:39, udgår fra Rønne Havn. Ved at sætte bussen i rute fra Rønne Havn og køre direkte til Hasle, vil det være en forbedring af ruten.

Begge ændringer kan foretages uden ekstraomkostninger, da køretid, og derved brændstofforbrug, er uændret.

Økonomiske konsekvenser

-

Supplerende sagsfremstilling

-

Punkt 20: Ændring af styrelsesvedtægten for Bornholms Regionskommune

Bilag

Gældende styrelsesvedtægt pr. 24. september 2021

UDKAST til ny styrelsesvedtægt pr. 1. januar 2022

Åbent punkt

20 Ændring af styrelsesvedtægten for Bornholms Regionskommune

00.01.00P24-0022

Behandling	Mødedato	Åbent punkt	Lukket punkt
Kommunalbestyrelsen	25-11-2021	20	

Politisk sagsgang

Kommunalbestyrelsen beslutter

Resumé

Kommunalbestyrelsen skal beslutte, om styrelsesvedtægten skal ændres med virkning fra 1. januar 2022 som følge af ønsker om en ændret udvalgsstruktur fra de konstituerende parter efter valget den 16. november 2021.

Indstilling og beslutning

Kommunaldirektøren indstiller, at

- Forslag til ændret styrelsesvedtægt pr. 1. januar 2022 videregendes til andenbehandling

Kommunalbestyrelsen den 25. november 2021:

Godkendt.

Sagsfremstilling

Den nye kommunalbestyrelse for valgperioden 2022-2025 kan kun konstituere sig i overensstemmelse med en styrelsesvedtægt, som er lovligt godkendt på tidspunktet for det konstituerende møde (planlagt til den 9. december 2021).

Liste C, K, O og Ø (15 mandater i alt), som udgør et flertal af kommunalbestyrelsen pr. 1. januar 2022, har fremsat en række ønsker til ændring af kommunens styrelsesvedtægt.

Den siddende kommunalbestyrelse skal tage stilling til, om kommunalbestyrelsen kan efterkomme ønskerne og ændre kommunens styrelsesvedtægt inden det konstituerende møde og med virkning fra 1. januar 2022.

Kommunalbestyrelsen beslutter ændring af styrelsesvedtægten ved 2 behandlinger med mindst 6 dage imellem. Det er forudsat, at ændringsforslaget vil blive behandlet på kommunalbestyrelsesmøder den 25. november 2021 og 8. december 2021 (ekstraordinært indkaldt).

Ændringer

Der nedsættes følgende udvalg:

- Økonomi- og Klimaudvalg – 7 medlemmer inkl. borgmester, som er født formand

- Børne- og Skoleudvalg – 5 medlemmer
- Social- og Sundhedsudvalg – 5 medlemmer
- Erhvervs-, Bolig- og Beskæftigelsesudvalg – 5 medlemmer
- Fritids-, Kultur- og Lokalsamfundsudvalg – 5 medlemmer
- Natur-, Miljø- og Planudvalg – 5 medlemmer

Økonomi- og Klimaudvalget

Udvalget varetager de opgaver, der er henlagt til økonomiudvalget ved lov, herunder den overordnede planlægning for kommunen. Derudover varetager udvalget opgaver vedrørende CO2-regnskaber, sektorspecifikke klima- og bæredygtighedsstrategier, den strategiske forvaltning af alle kommunens fysiske aktiver og spørgsmål vedrørende trafikbetjeningen af Bornholm, EU-samarbejder og internationale samarbejder.

Børne- og Skoleudvalget

Udvalget varetager opgaver på dagtilbuds- og skoleområdet, samt opgaver på det sociale område, der vedrører børn og unge samt deres familier, herunder sundhedsplejen, SSP-samarbejde og tilsyn.

Der er ikke sket nogen ændringer i udvalgets opgaver i forhold til den gældende styrelsesvedtægt, bortset fra at ansvaret for opgaven vedrørende døgn- og aflastningsinstitutioner for borgere med funktionsnedsættelse (børn, unge og voksne) er flyttet til Social- og Sundhedsudvalget.

Der er sket en sproglig tilretning af beskrivelsen af udvalgets opgaver, således at opgaverne alene er beskrevet på et overordnet niveau uden angivelse af specifikke opgaver.

Social- og Sundhedsudvalget

Udvalget varetager opgaver på det sociale og sundhedsmæssige område, i det omfang opgaven ikke ligger i Børne- og Skoleudvalget.

Der er ikke sket nogen ændringer i udvalgets opgaver i forhold til den gældende styrelsesvedtægt, bortset fra at ansvaret for opgaven vedrørende døgn- og aflastningsinstitutioner for borgere med funktionsnedsættelse (børn, unge og voksne) er flyttet fra Børne- og Skoleudvalget til Social- og Sundhedsudvalget.

Erhvervs-, Bolig- og Beskæftigelsesudvalget

Udvalget skal varetage opgaver vedrørende erhverv, boliger, beskæftigelse og borgerservice. Opgaverne vedrørende boliger omfatter opgaver i medfør af boligreguleringsloven, fx bopælspligt, samt støttet byggeri, herunder almene boliger. Udvalget varetager også opgaver vedrørende boligudvikling. Opgaven vedrørende boligudvikling skal koordineres med Natur-, Miljø- og Planudvalget samt Økonomi- og Klimaudvalget, som har ansvaret for kommunens planlægning.

Fritids-, Kultur- og Lokalsamfundsudvalget

Udvalget skal varetage opgaver på fritids- og kulturområdet. Det bemærkes, at opgaverne er rettet mod brugerne af kommunens fritids- og kulturinstitutioner, og at opgaven vedrørende driften af alle kommunens ejendomme ligger i Natur-, Miljø- og Planudvalget.

Udvalget skal endvidere varetage opgaver vedrørende det strategiske samarbejde med lokalsamfundene.

Natur-, Miljø- og Planudvalget

Udvalget skal varetage de samme opgaver, som varetages af Natur- og Miljøudvalget i den gældende styrelsesvedtægt. Myndighedsopgaver vedrørende miljøtilsyn, miljøgodkendelser eller VVM for virksomheder og husdyrbrug, samt efter byggeloven og byfornyelsesloven er flyttet til udvalget fra det nuværende Økonomi-, Erhvervs- og Planudvalg.

Endvidere skal udvalget fremover stå for den regionale og kommunale fysiske planlægning for kommunen i samarbejde med Økonomi- og Klimaudvalget, som har det overordnede ansvar for planlægningen. Opgavens varetages i dag alene af Økonomi-, Erhvervs- og Planudvalget. Der er sket en sproglig tilretning af opgavebeskrivelsen for udvalget.

Vederlag til udvalgsformænd mv.

Udvalgsformænds vederlag skal fremgå af styrelsesvedtægten. Ud over vederlaget til formændene for de stående udvalg, skal styrelsesvedtægten angive vederlaget til formanden for Børn og Ungeudvalget og som noget nyt også vederlaget til formanden for Folkeoplysningsudvalget.

Der er ikke lagt op til nogen ændringer i niveauet for vederlagene i forhold til den gældende styrelsesvedtægt.

Vederlagene til udvalgsformænd og -næstformænd, viceborgmester, udvalgsformænd og -medlemmer af særlige udvalg nedsat i medfør af styrelseslovens § 17, stk. 4, samt menige medlemmer af økonomiudvalg og stående udvalg må maksimalt udgøre 275 % af borgmesterens vederlag.

Vederlagene fastsat i styrelsesvedtægten udgør 109,25 % af borgmesterens vederlag. Forudsat at den nye kommunalbestyrelse fastsætter vederlagene til viceborgmester og udvalgsmedlemmer til samme niveau som i dag, vil de samlede vederlag udgøre 170,75 % af borgmesterens vederlag.

Vederlagene holder sig således inden for den lovmæssige ramme.

Det bemærkes, at i valgperioden 2018-2021 blev de samlede vederlag fastsat til ca. 180 % af borgmesterens vederlag – de udgør dog kun ca. 150 % af borgmesterens vederlag i dag, da Klima- og Bæredygtighedsudvalget blev nedlagt.

Øvrige ændringer

§ 10 i den gældende styrelsesvedtægt vedrørende høringsprocesser udgår, da den er vurderet irrelevant.

Bilag

Gældende styrelsesvedtægt pr. 24. september 2021

Udkast til ændret styrelsesvedtægt pr. 1. januar 2022

Økonomiske konsekvenser

Der er afsat 5.770.814 kr. i budgettet for 2022, som skal dække alle vederlag til medlemmerne af kommunalbestyrelsen, herunder også tillægsvederlag, tabt arbejdsfortjeneste, vederlag til stedfortrædere ved medlemmers lovlige forfald, ATP/AUB og feriepenge.

Det er administrationens vurdering, at de fastsatte vederlag i styrelsesvedtægten samt de forventede vederlag til viceborgmester og udvalgsmedlemmer kan afholdes inden for budgettet, og at der stadig vil være en rimelig margin til dækning af satsreguleringer pr. 1. april 2022 samt vederlag til eventuelle § 17, stk. 4-udvalg, som den nye kommunalbestyrelse måtte ønske at nedsætte.

Supplerende sagsfremstilling

-

Punkt 21: Boligorganisationen Lejerbo Bornholm - vedtægtsændringer

Bilag

2020.12.03 vedtægtsændring sendt til tilsynet

2020.12.03 underskrevne vedtægter

Åbent punkt

21 Boligorganisationen Lejerbo Bornholm - vedtægtsændringer

03.10.01P24-0021

Behandling	Mødedato	Åbent punkt	Lukket punkt
Økonomi-, Erhvervs- og Planudvalget	04-11-2021	5	
Kommunalbestyrelsen	25-11-2021	21	

Politisk sagsgang

Økonomi-, Erhvervs og Planudvalget indstiller
Kommunalbestyrelsen beslutter

Resumé

Boligorganisationen Lejerbo Bornholm har ved brev af 3. december 2020 fremsendt ny vedtægt til orientering. Vedtægtsændringerne er gyldigt vedtaget med kvalificeret flertal (enstemmigt) på repræsentantskabsmøde den 26. november 2020.

Kommunalbestyrelsen påser om nye eller ændrede vedtægter for boligorganisationen opfylder reglerne i lov om almene boliger, samt bekendtgørelse om normalvedtægter for almene boliger.

Indstilling og beslutning

Kommunaldirektøren indstiller, at

- a) at kommunalbestyrelsen meddeler boligorganisationen, at der ikke er bemærkninger til vedtægterne.
- b) at kommunalbestyrelsen fremlægger vedtægterne til offentligt eftersyn på kommunens hjemmeside.

Økonomi-, Erhvervs- og Planudvalget den 4. november 2021:
Anbefales.

Kommunalbestyrelsen den 25. november 2021:
Godkendt.

Sagsfremstilling

Lejerbo Bornholms vedtægter er opdateret, således at det ikke længere fremgår specifikt af vedtægterne, at kommunikation sker digitalt. Ændringen sker på baggrund af en lovændring, hvor det nu af almenlejeloven fremgår, at kommunikation mellem boligorganisationen og lejerne som udgangspunkt foregår digitalt.

Kommunalbestyrelsen skal ikke godkende vedtægterne, men i henhold til lov om almene boliger § 12, stk. 5, skal kommunalbestyrelsen påse om nye eller ændrede vedtægter for boligorganisationen opfylder reglerne i lov om almene boliger, samt bekendtgørelse om normalvedtægter for almene boliger og bekendtgørelse om drift af almene boliger.

Kommunaldirektøren har påset, at de nye vedtægter er i overensstemmelse med § 12 i lov om almene boliger, samt bekendtgørelse om normalvedtægter for almene boliger.

Kommunalbestyrelsen skal fremlægge vedtægterne til offentligt eftersyn jf. § 12, stk. 5 i lov om almene boliger. Kommunalbestyrelsen træffer beslutning om, hvorledes fremlæggelsen skal ske – dette sker normalt ved at offentliggøre kopi af vedtægterne på kommunens hjemmeside.

Lejerbo Bornholms henvendelse af 3. december 2020 med angivelse af ændringer i vedtægten er vedlagt samt en kopi af vedtægterne efter ændringerne.

Sagen bringes først op for Økonomi-, Erhvervs- og Planudvalget samt kommunalbestyrelsen nu, da det har været nødvendigt at prioritere andre sager forud, og da der alene er tale om en formalitetssag. Den sene behandling har ingen betydning for Lejerbo Bornholm.

Økonomiske konsekvenser

-

Supplerende sagsfremstilling

-

Punkt 22: Orientering fra formanden

Åbent møde

22 Orientering fra formanden

00.01.00P35-0098

Behandling	Mødedato	Åbent punkt	Lukket punkt
Kommunalbestyrelsen	25-11-2021	22	

Kommunalbestyrelsen den 25. november 2021:

Intet.

Punkt 101: Lukket

Punkt 102: Lukket

Punkt 103: Lukket

Punkt 104: Lukket

Punkt 105: Lukket

Punkt 106: Lukket